



Spis treści

Spis treści	1	Obraz.....	34
Informacja dotycząca użytkownika..2		Obraz. Zaawansowane.....	36
<i>Informacje dotyczące .</i>		Ekran.....	38
<i>bezpieczeństwa.....</i>	2	Ekran. .3D.....	40
<i>Środki ostrożności.....</i>	3	Ustawienia.....	41
<i>Ostrzeżenia dotyczące ochrony .</i>		Ustawienia. .Ustawienia.audio.....	43
<i>oczu.....</i>	6	Ustawienia. .Zabezpieczenia.....	44
Wprowadzenie	7	Ustawienia. .Zaawansowane.....	45
Przegląd zawartości opakowania.....	7	Opcje.....	46
Omówienie produktu.....	8	Opcje. .Ustawienia.lampy.....	49
Główny moduł.....	8	Opcje. .Ustawienia.HDMI.Link.....	50
Blok przycisków.....	9	Opcje. .Ustawienia.pilota.....	52
Połączenia wejścia/wyjścia.....	10	Opcje. .Zaawansowane.....	53
Pilot.zdalnego.sterowania.....	11	Dodatki	54
Instalacja	12	Rozwiązywanie problemów.....	54
Podłączenie do projektora.....	12	Problemy związane z obrazem.....	54
Podłączenie komputera/notebooka....	12	Inne.problemy.....	56
Podłączenie źródła wideo.....	13	Problemy związane z pilotem .	
Połączenie z urządzeniami .		zdalnego.sterowania.....	56
Video.3D.....	14	Komunikat świateł LED.....	57
Używanie okularów 3D.....	16	Komunikaty.ekranowe.....	58
Włączanie/wyłączanie zasilania .		Wymiana.lampy.....	59
projektora.....	17	Instalacja i czyszczenie filtra	
Włączanie zasilania projektora.....	17	przeciwpyłowego.....	61
Wyłączenie zasilania projektora.....	18	Tryby zgodności.....	62
Wskaźnik ostrzeżeń.....	19	Instalacja przy montażu sufitowym...64	
Regulacja.projektowanego.obrazu....20		Ogólnoświatowe biura Optoma.....65	
Regulacja wysokości projektora	20	Przepisy i uwagi dotyczące	
Regulacja powiększenia/ostrości .		bezpieczeństwa.....	67
projektora.....	21	Uwaga dotycząca FCC.....	67
Regulacja.rozmiaru..		Deklaracja zgodności dla .	
projektowanego.obrazu.....	21	krajów UE.....	68
Elementy sterowania			
użytkownika	23		
Blok przycisków i pilot.....	23		
Blok przycisków.....	23		
Pilot.zdalnego.sterowania.....	24		
Menu.ekranowe.....	31		
Posługiwanie się projektorem.....	31		
Drzewo.menu.....	32		

Informacje dotyczące bezpieczeństwa

	Symbol błyskawicy zakończony strzałką w obrębie trójkąta równobocznego, ma ostrzegać użytkownika o obecności niez izolowanego „niebezpiecznego napięcia” w obrębie obudowy produktu, o takiej wartości, że może ono spowodować porażenie prądem elektrycznym osób.
	Znak wykrzyknika w obrębie trójkąta równobocznego, służy do powiadomienia użytkownika o obecności w towarzyszącej urzędzeniu literaturze, ważnych instrukcji dotyczących działania i konserwacji (serwisu).

OSTRZEŻENIE: W CELU ZMNIEJSZENIA RYZYKA POŻARU LUB PORAŻENIA PRĄDEM, NIE NALEŻY NARAŻAĆ TEGO URZĄDZENIA NA ODDZIAŁYWANIE DESZCZU LUB WILGOCI. WEWNĄTRZ OBUDOWY ZNAJDUJĄ SIĘ ELEMENTY BĘDĄCE POD NIEBEZPIECZNYM, WYSOKIM NAPIĘCIEM. NIE NALEŻY OTWIERAĆ OBUDOWY. NAPRAWĘ MOŻNA POWIERZYĆ WYŁĄCZNIE WYKWALIFIKOWANEMU PERSONELOWI.

Ograniczenia emisji klasy B

To urządzenie cyfrowe klasy B, spełnia wszelkie wymagania kanadyjskich przepisów dotyczących urządzeń powodujących zakłócenia.

Ważne instrukcje dotyczące bezpieczeństwa

1. Nie należy blokować szczelin wentylacyjnych. Aby zapewnić właściwe działanie projektora i zabezpieczyć go przed przegrzaniem zaleca się ustawienie jego instalacji w miejscu, gdzie nie będzie blokowana wentylacja. Przykładowo, nie należy umieszczać projektora na zatłoczonym stoliku do kawy, sofie, łóżku, itd. Nie należy ustawiać projektora w zamkniętych miejscach, takich jak biblioteczka lub szafka, gdzie utrudniony jest przepływ powietrza.
2. Nie należy używać projektora w pobliżu wody lub w miejscach wilgotnych. W celu zmniejszenia zagrożenia pożaru i/lub porażenia prądem elektrycznym, nie należy narażać tego projektora na oddziaływanie deszczu lub wilgoci.
3. Nie należy instalować w pobliżu źródeł ciepła, takich jak grzejniki, podgrzewacze, piece lub inne urządzenia, włącznie ze wzmacniaczami, które wytwarzają ciepło.
4. Czyszczenie należy wykonywać wyłącznie suchą szmatką.
5. Należy stosować wyłącznie dodatki/akcesoria zalecane przez producenta.
6. Nie należy używać urządzenia uszkodzonego fizycznie lub przerobionego. Przykładem uszkodzenia fizycznego/ nieprawidłowego użycie może być (ale nie tylko):
 - Upuszczenie urządzenia.
 - Uszkodzenie przewodu zasilacza lub wtyki.
 - Wylanie płynu na projektor.
 - Narażenie projektora na oddziaływanie deszczu lub wilgoci.
 - Upuszczenie czegoś na projektor lub poluzowanie elementów w jego wnętrzu.Nie należy próbować naprawiać tego urządzenia samodzielnie. Otwieranie lub zdejmowanie pokryw, może narażać użytkownika na niebezpieczne napięcia lub inne niebezpieczeństwa. Przed wysłaniem urządzenia do naprawy należy skontaktować się z firmą Optoma.
7. Nie należy dopuścić do przedostania się do projektora obiektów lub płynów. Mogą one dotknąć do miejsc pod niebezpiecznym napięciem i spowodować pożar lub porażenie prądem.
8. Oznaczenia dotyczące bezpieczeństwa znajdują się na obudowie projektora.
9. Urządzenie może naprawiać wyłącznie odpowiedni personel serwisu.

Środki ostrożności



Należy stosować się do wszystkich ostrzeżeń, środków ostrożności i zaleceń dotyczących konserwacji, zamieszczonych w tym podręczniku.



❖ Po osiągnięciu końca żywotności lampy, projektor nie włączy się, do czasu wymiany modułu lampy. Aby wymienić lampę należy wykonać procedury wymienione w części „Wymiana lampy” na stronach 59-60.

- Ostrzeżenie- Nie wolno zaglądać w obiektyw projektora, gdy włączona jest lampka. Jasne światło może spowodować obrażenia oczu.
- Ostrzeżenie- W celu zmniejszenia zagrożenia pożaru lub porażenia prądem elektrycznym, nie należy narażać tego projektora na oddziaływanie deszczu lub wilgoci.
- Ostrzeżenie- Nie należy otwierać, ani rozmontowywać tego projektora, gdyż może to spowodować porażenie prądem elektrycznym.
- Ostrzeżenie- Podczas wymiany lampy należy poczekać na ochłodzenie urządzenia . Należy wykonać instrukcje opisane na stronach 59-60.
- Ostrzeżenie- Ten projektor może automatycznie wykrywać cykl żywotności lampy. Po wyświetleniu komunikatów z ostrzeżeniem należy wymienić lampę.
- Ostrzeżenie- Po wymianie modułu lampy należy wyzerować funkcję „Kasuj licznik lampy” z menu ekranowego „Opcje|Ustawienia lampy” (sprawdź na stronie 49).
- Ostrzeżenie- Po wyłączeniu projektora, a przed odłączeniem zasilania należy sprawdzić, czy został zakończony cykl chłodzenia. Należy poczekać 90 sekund na ochłodzenie projektora.
- Ostrzeżenie- Nie należy zakładać pokrywy obiektywu podczas działania projektora.
- Ostrzeżenie- Po zbliżeniu się do końca żywotności lampy, na ekranie wyświetlony zostanie komunikat „Przekroczony czas żywotności lampy.”. Należy skontaktować się z lokalnym dostawcą lub z punktem serwisowym w celu jak najszybszej wymiany lampy.

Informacja dotycząca użytkowania

Należy:

- ❖ Przed czyszczeniem produktu wyłączyć urządzenie i odłączyć wtyczkę zasilania z gniazda zasilania prądem zmiennym.
- ❖ Do czyszczenia obudowy wyświetlacza należy stosować miękką, suchą szmatkę zwilżoną w łagodnym detergencie.
- ❖ Jeśli produkt nie będzie używany przez dłuższy czas należy odłączyć go od gniazda prądu zmiennego.

Nie należy:

- ❖ Blokować szczelin i otworów wentylacyjnych urządzenia.
- ❖ Stosować do czyszczenia środków czyszczących o własnościach ściernych, wosków lub rozpuszczalników.
- ❖ Używać produktu w następujących warunkach:
 - W miejscach ekstremalnie gorących, zimnych lub wilgotnych.
 - ▶ Należy upewnić się, czy temperatura pomieszczenia mieści się w granicach 5°C ~ 40°C
 - ▶ Wilgotność względna wynosi 10% ~ 85%
 - W miejscach, w których może wystąpić nadmierne zapylenie i zabrudzenie.
 - Używać w pobliżu jakichkolwiek urządzeń, które generują silne pole magnetyczne.
 - W bezpośrednim świetle słonecznym.

Oglądanie projekcji 3D poprzez wykorzystanie funkcji 3D

WAŻNE INFORMACJE DOTYCZĄCE BEZPIECZEŃSTWA. ZANIM TWOJE DZIECKO ZACZNE KORZYSTAĆ Z FUNKCJI 3D PRZECZYTAJ NASTĘPUJĄCE OSTRZEŻENIA.

Ostrzeżenie

- ❖ Dzieci i nastolatki mogą być bardziej podatne na zagrożenie zdrowia powiązane z oglądaniem 3D, dlatego podczas oglądania powinny znajdować się pod ścisłym nadzorem.

Ostrzeżenie o możliwym ataku nadwrażliwości na światło oraz inne niebezpieczeństwa związane ze zdrowiem

- ❖ Niektórzy widzowie, po wyświetleniu migających obrazów lub świateł z niektórych obrazów projektora lub gier video, mogą doświadczyć ataków epileptycznych lub udarów. Jeśli użytkownik cierpi na epilepsję lub jest podatny na udary, albo, gdy tego rodzaju ataki zdarzały się u niego w rodzinie, przed użyciem funkcji 3D należy skontaktować się z lekarzem specjalistą.

Informacja dotycząca użytkowania

- ❖ Nawet bez osobistych lub rodzinnych doświadczeń ataków epileptycznych lub udarów, mogą wystąpić niezdiagnozowane warunki mogące wywołać atak nadwrażliwości na światło.
- ❖ Kobiety w ciąży, osoby starsze, osoby cierpiące na poważne schorzenia, na depryzację snu lub osoby będące pod wpływem alkoholu powinny unikać korzystania z funkcji 3D urządzenia.
- ❖ W przypadku wystąpienia następujących objawów należy natychmiast zaprzestać oglądania obrazów 3D i skontaktować się z lekarzem specjalistą: (1) zniekształcone widzenie; (2) utrata równowagi; (3) zawroty głowy; (4) mimowolne ruchy takie jak drgania powiek lub mięśni; (5) utrata orientacji; (6) mdłości; (7) utrata przytomności; (8) konwulsje; (9) skurcze; i/lub (10) dezorientacja. Dzieci i nastolatki są bardziej podatne na wystąpienie tego rodzaju objawów niż dorośli. Rodzice powinni monitorować dzieci i pytać o wystąpienie tych objawów.
- ❖ Oglądanie projekcji 3D może także spowodować zaburzenia ruchu, efekty utrzymywania postrzegania i zmęczenie oczu oraz obniżoną stabilność postawy. Zaleca się, aby użytkownicy wykonywali częste przerwy w celu zmniejszenia potencjału wystąpienia tych efektów. Jeśli oczy wykazują oznaki zmęczenia lub suchości lub jeśli wystąpią którekolwiek z wymienionych powyżej objawów należy natychmiast zakończyć używanie tego urządzenia i nie wznawiać jego używania przez co najmniej trzydzieści minut, po ustąpieniu objawów.
- ❖ Wydłużone oglądanie projekcji 3D zbyt blisko ekranu, może spowodować uszkodzenie wzroku. Idealna odległość oglądania powinna wynosić co najmniej trzy wysokości ekranu. Zaleca się, aby oczy oglądającego znajdowały się na poziomie ekranu.
- ❖ Wydłużone oglądanie projekcji 3D w okularach 3D, może spowodować ból głowy lub zmęczenie. Jeśli wystąpią ból głowy, zmęczenie lub zawroty głowy należy zaprzestać oglądania projekcji 3D i odpocząć.
- ❖ Nie należy używać okularów 3D do innych celów niż oglądanie projekcji 3D. Używanie okularów 3D do jakichkolwiek innych celów (do ogólnego oglądania, jako okularów słonecznych, jako gogli zabezpieczających, itd.) może spowodować fizyczne szkody i osłabienie wzroku.
- ❖ Oglądanie projekcji 3D może powodować u niektórych widzów utratę orientacji. Odpowiednio, NIE należy umieszczać PROJEKTORA 3D w pobliżu klatek schodowych, kabli, balkonów lub innych obiektów, o które można się potknąć, wpaść na nie, potrącić, uderzyć lub, które mogą się przewrócić.

Ostrzeżenia dotyczące ochrony OCZU



- Należy unikać bezpośredniego patrzenia/zagładania w wiązkę projektora. O ile to możliwe należy stawać tyłem do wiązki.
- Podczas stosowania projektora w klasach szkolnych, należy zwrócić uwagę uczniom, aby nie patrzyli na wiązkę światła, gdy poproszą o wskazanie czegoś na ekranie.
- Aby zminimalizować zużycie prądu przez lampę, należy w celu zmniejszenia poziomu światła otoczenia, stosować zasłony w pomieszczeniu projekcji.

Przegląd zawartości opakowania

Rozpakuj i sprawdź zawartość opakowania, aby upewnić się, że znajdują się w nim wszystkie wymienione poniżej części. Jeśli czegoś brakuje należy skontaktować się z obsługą klienta Optoma.

Aksesoria standardowe

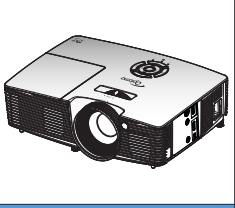
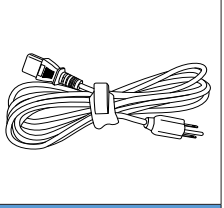
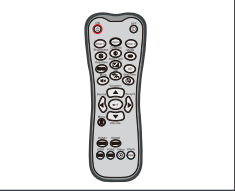
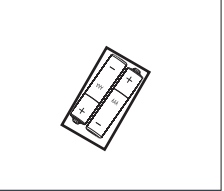
		<ul style="list-style-type: none"><input checked="" type="checkbox"/> Płyta CD z podręcznikiem użytkownika<input checked="" type="checkbox"/> Karta gwarancyjna<input checked="" type="checkbox"/> Karta szybkiego uruchomienia<input checked="" type="checkbox"/> Karta WEEE (wyłącznie dla EMEA)
Projektor	Przewód zasilający	
		
Pilot	2 x baterie AAA	



❖ Akcesoria opcjonalne zależą od modelu, specyfikacji i regionu.

Aksesoria opcjonalne

		
Torba do przenoszenia	Pokrywa obiektywu	Pokrywa obiektywu
		
Kabel HDMI	Kabel MHL	

Omówienie produktu

Główny moduł

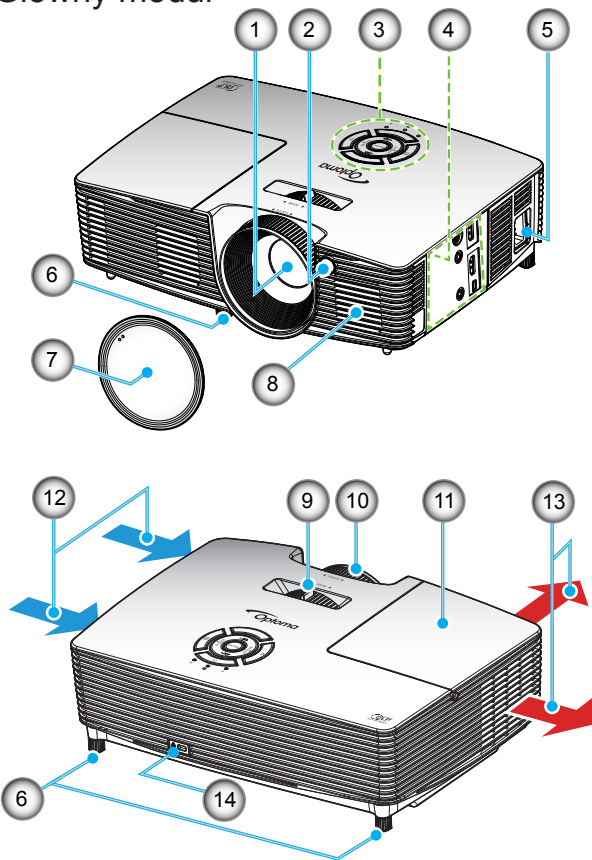

- ❖ Nie należy blokować wlotów/wylotów powietrza projektora.
- ❖ (*) Akcesoria opcjonalne.

- | | |
|-------------------------------|------------------------------------|
| 1. Obiektyw | 9. Dźwignia Zoom |
| 2. Odbiornik podczerwieni | 10. Pierścień regulacji ostrości |
| 3. Blok przycisków | 11. Pokrywa lampy |
| 4. Połączenia wejścia/wyjścia | 12. Otwory wentylacyjne (wlotowe) |
| 5. Gniazdo zasilania | 13. Otwory wentylacyjne (wylotowe) |
| 6. Nóżki regulacji nachylenia | 14. Gniazdo blokady Kensington™ |
| 7. Pokrywa obiektywu (*) | |
| 8. Głośnik | |

Blok przycisków

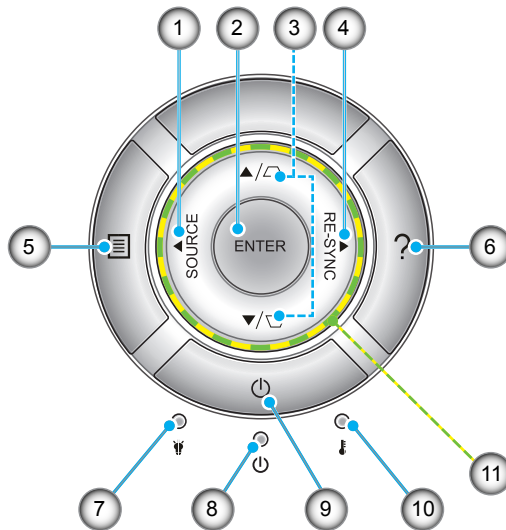

1. Źródło
2. Enter
3. Korekcja trapezu
4. Resynchronizacja
5. Menu
6. Pomoc
7. Dioda LED lampy
8. Dioda LED Włączenie/Wstrzymanie
9. Zasilanie
10. Dioda LED temperatury
11. Cztery kierunkowe przyciski wyboru

Połączenia wejścia/wyjścia

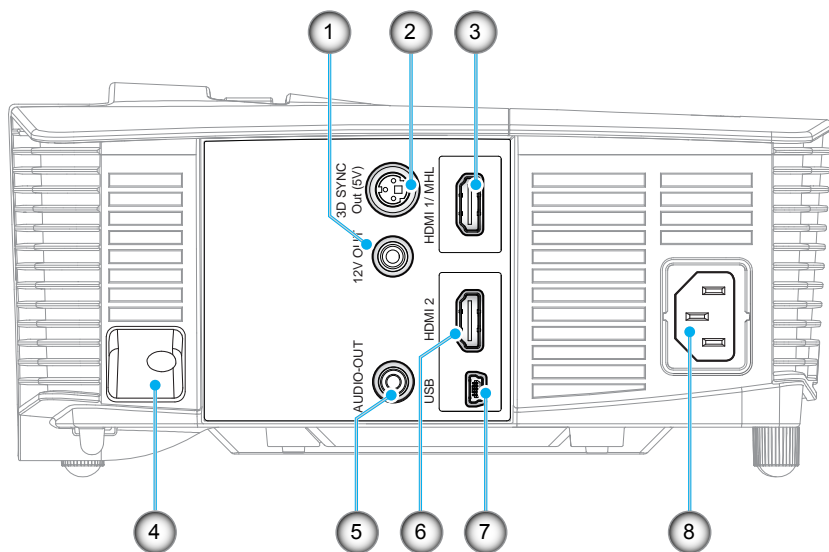

1. Przełącznik wyzwalający 12 V (12 V, 250 mA, gniazdo mini jack 3,5mm)
2. Złącze 3D Sync Out (5V)
3. Złącze HDMI 1/ MHL
4. Listwa zabezpieczenia
5. Złącze wyjścia audio (gniazdo mini jack 3,5mm)
6. Złącze HDMI 2
7. Złącze USB-B mini (Aktualizacja firmware)
8. Gniazdo zasilania



- ❖ Funkcja zdalnej myszy wymaga specjalnego pilota.

Pilot zdalnego sterowania



❖ Niektóre przyciski nie mają przypisanej funkcji dla modeli, które nie obsługują tych funkcji.

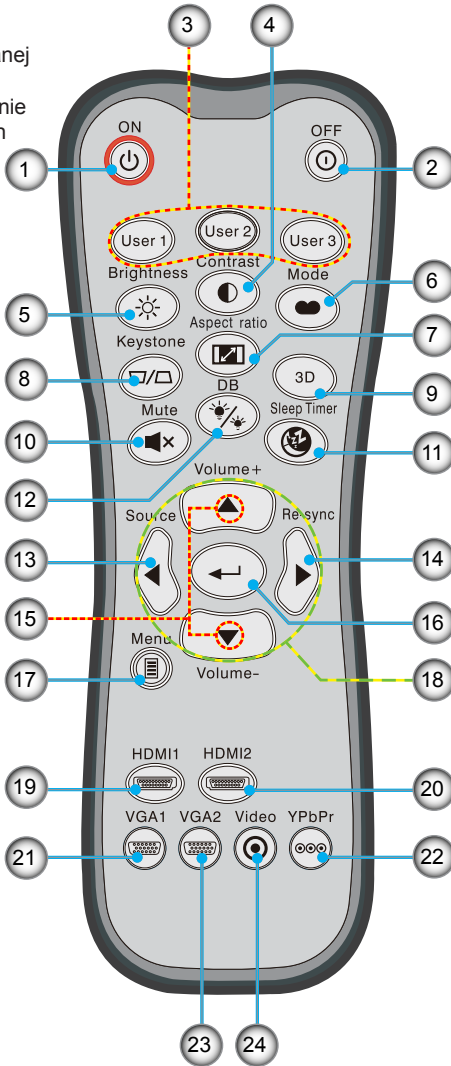

1. Włączenie zasilania
2. Wyłączenie zasilania
3. Użytkownika1/
Użytkownika2/
Użytkownika3
4. Kontrast
5. Jasność
6. Tryb wyświetlania
7. Współczynnik proporcji
8. Trapez
9. 3D
10. Wyciszyć
11. Wyłącznik czasowy
12. DynamicBlack
13. Źródło
14. Resynchronizacja
15. Głośność +/-
16. Enter
17. Menu
18. Cztery kierunkowe przyciski wyboru
19. HDMI1
20. HDMI2
21. VGA1
22. YPbPr
23. VGA2
24. Wideo

Podłączenie do projektora

Podłączenie komputera/notebooka

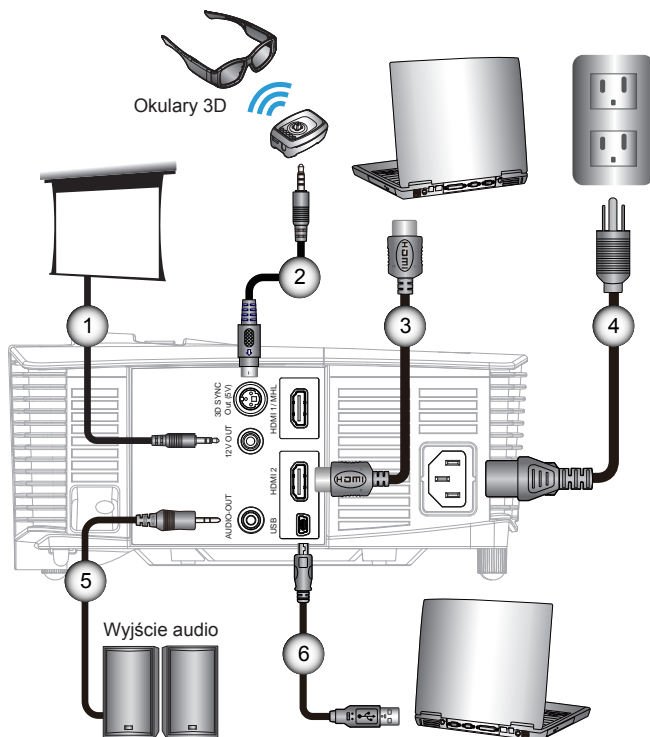

- ❖ Ze względu na różnice zastosowań w każdym kraju, w niektórych regionach mogą być dostarczane inne akcesoria.
- ❖ (*) Akcesoria opcjonalne

- 1..... *Wtyczka prądu stałego 12V
- 2..... *Kabel nadajnika 3D
- 3..... *Kabel HDMI
- 4..... Przewód zasilający
- 5..... *Kabel wyjścia audio
- 6..... *Kabel USB

Podłączenie źródła wideo

Odtwarzacz DVD, odtwarzacz Blu-ray, przystawka telewizyjna, odbiornik HDTV, konsola do gier

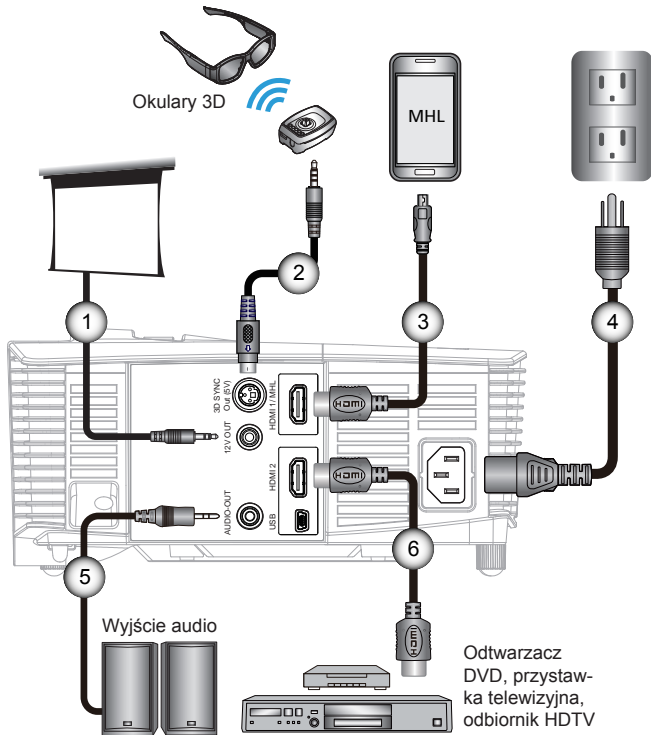

- ❖ Ze względu na różnice zastosowań w każdym kraju, w niektórych regionach mogą być dostarczane inne akcesoria.
- ❖ (*) Akcesoria opcjonalne

- 1..... *Wtyczka prądu stałego 12V
- 2..... *Kabel nadajnika 3D
- 3..... *Kabel MHL (MicroUSB do HDMI)
- 4..... Przewód zasilający
- 5..... *Kabel wyjścia audio
- 6..... *Kabel HDMI



- ❖ Urządzenie źródła video 3D należy podłączyć do zasilania przed projekтором 3D.



- ❖ Jeśli sygnał wejścia video to normalny sygnał 2D, naciśnij „Format 3D” i przełącz na „Auto”.
- ❖ Przy aktywnym „Tryb SBS”, treść video 2D nie będzie wyświetlana prawidłowo.

Połączenie z urządzeniami Video 3D

Po podłączeniu urządzeń razem kablami HDMI, jak pokazano na schemacie, można rozpocząć. Włącz zasilanie źródła video. 3D. i. projektora. 3D.

Gry PlayStation® 3

- Upewnij się, że wykonano aktualizację konsoli do najnowszej wersji oprogramowania.
- Przejdź do „Menu Ustawienia -> Ustawienia wyświetlania -> Wyjście video-> HDMI”. Wybierz „Automatyczny” i wykonaj instrukcje ekranowe.
- Włóż dysk gry 3D. Alternatywnie, można pobrać gry (oraz aktualizacje 3D) poprzez sieć PlayStation®.
- Uruchom grę. W menu gry, wybierz „Graj w 3D”.

Odtwarzacz Blu-ray 3D™

- Upewnij się, że odtwarzacz obsługuje dyski 3D Blu-ray™ oraz, że włączone zostało wyjście 3D.
- Włóż do odtwarzacza dysk 3D Blu-ray™, naciśnij „Odtwarzaj”.

Telewizja 3D (np. SKY 3D, DirecTV)

- Skontaktuj się z dostawcą usługi TV w celu włączenia dowolnych kanałów 3D w posiadanym pakiecie kanałów.
- Po włączeniu, przełącz na kanał 3D.
- Powinny być widoczne dwa obrazy obok siebie.
- Przełącz na „Tryb SBS” projektora 3D. Opcja ta znajduje się w części „Ekran” menu OSD projektora.

Urządzenie 3D (np. 3D DV/DC) z sygnałem wyjścia 2D 1080i side by side

- Podłącz urządzenie 3D i przełącz na wyjście treści 3D z wyjścia 2D side-by-side, do projektora 3D.
- Powinny być widoczne dwa obrazy obok siebie.
- Przełącz na „Tryb SBS” projektora 3D. Opcja ta znajduje się w części „Ekran” menu OSD projektora.

Podczas oglądania treści 3D ze źródła HDMI 1.4a (np. 3D Blu-ray), okulary 3D powinny być zawsze zsynchronizowane. Podczas oglądania treści 3D ze źródła HDMI 1.3 (np. przekaz 3D z użyciem trybu SBS), do zoptymalizowania używania 3D, może być konieczne użycie opcji projektora Odwrócona synch. 3D. Opcja ta znajduje się w części „Ekran ->3D” menu OSD projektora.

Instalacja

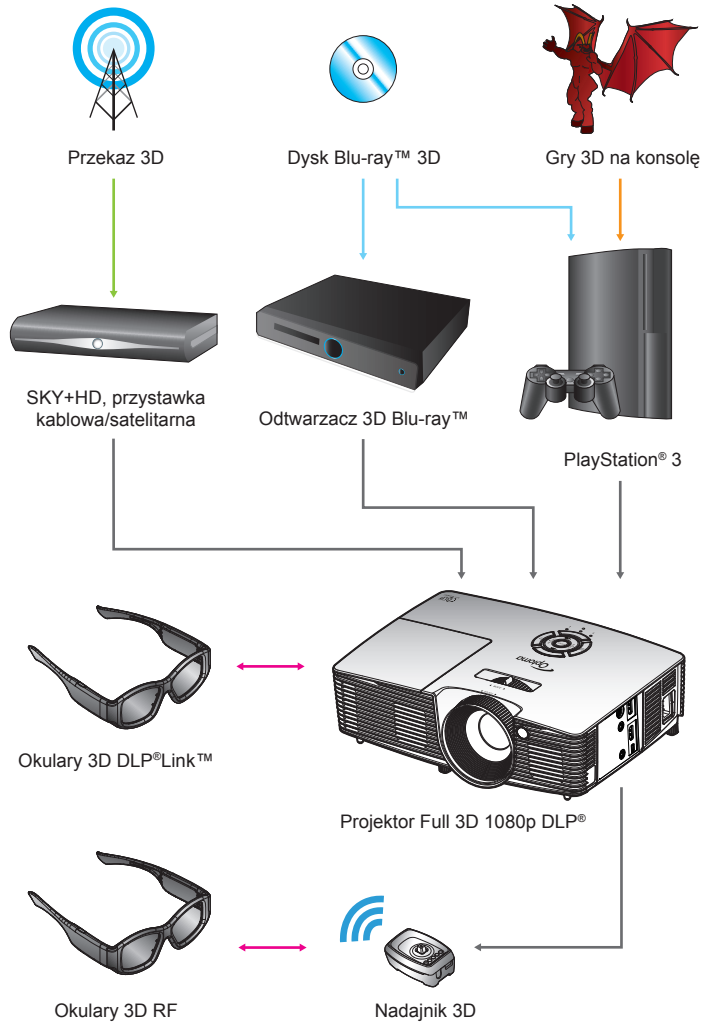



- ❖ Bardziej szczegółowe informacje znajdują się w podręczniku użytkownika okularów 3D.

Używanie okularów 3D

1. W celu włączenia okularów 3D.
2. Sprawdź, czy treść 3D została wysłana do projektora oraz, czy sygnał jest zgodny ze specyfikacjami projektora.
3. Włącz „Tryb 3D” w projektorze 3D (Wył/DLP-Link/VESA 3D - zależnie od tego, jaki rodzaj okularów jest używany). Opcja ta znajduje się w części „Ekran” menu OSD projektora.
4. Włącz okulary 3D i sprawdź, czy obraz jest widoczny w 3D i nie powoduje zmęczenia oczu.
5. Jeśli obraz nie wyświetla się w trybie 3D, sprawdź, czy urządzenie 3D jest właściwie ustawione na wysyłanie obrazów 3D. Lub należy włączyć „Tryb SBS”, gdy sygnał wejścia to 2D 1080i side-by-side i powtórzyć poprzednie czynności 1 ~ 4.
6. Do optymalizacji używania 3D, może być konieczne użycie opcji projektora „Odwrócona synch. 3D”. Opcja ta znajduje się w części „Ekran” menu OSD projektora.
7. W celu wyłączenia okularów 3D: Naciśnij przycisk „Zasilanie” i przytrzymaj, aż do wyłączenia diody LED.
8. Bardziej szczegółowe informacje, znajdują się w podręczniku użytkownika okularów 3D lub na stronie sieci web producenta.

Włączanie/wyłączanie zasilania projektora

Włączanie zasilania projektora

1. Zdejmij pokrywę obiektywu. ❶
 2. Upewnij się, że jest prawidłowo podłączony przewód zasilający i kabel sygnałowy. Po podłączeniu, dioda LED Wł/Czuwanie zmieni kolor na bursztynowy.
 3. Włącz lampę naciskając przycisk „” na projektorze lub na pilocie. Dioda LED Wł/Czuwanie zmieni kolor na zielony. ❷
Przez około 10 sekund wyświetlany będzie ekran startowy. Podczas pierwszego użycia projektora, pojawi się polecenie wybrania preferowanego języka i trybu oszczędzania energii.
 4. Włącz i podłącz źródło wyświetlania na ekranie (komputer, notebook, odtwarzacz video, itd). Projektor wykryje źródło automatycznie. Jeśli nie wykryje, naciśnij przycisk menu i przejdź do „Opcje”.
Upewnij się, że „Blokada źródła” została ustawiona na „Wył”.
- ❖ Przy podłączeniu w tym samym czasie wielu źródeł, do przełączania pomiędzy wejściami, należy użyć przycisku „SOURCE” w bloku przycisków lub bezpośrednich przycisków źródła na pilocie.



- ❖ Najpierw należy włączyć projektor, a następnie wybrać źródła sygnałów.
- ❖ (*) Akcesoria opcjonalne

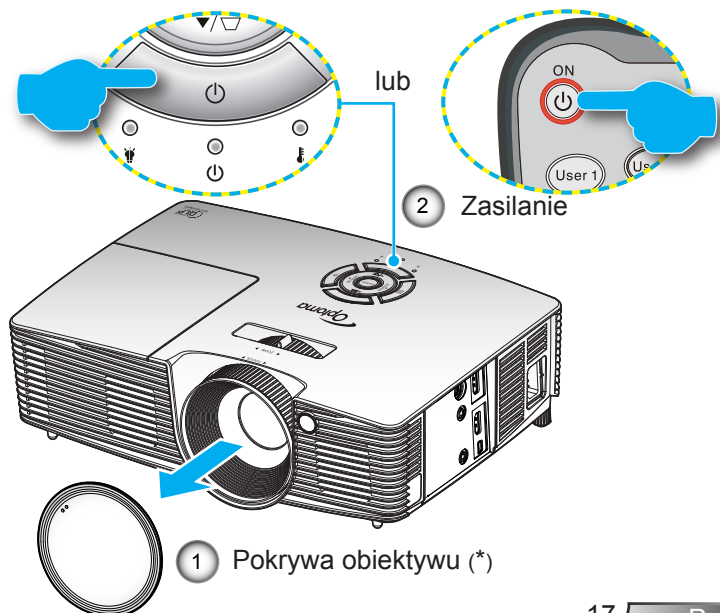

Wyłączenie zasilania projektora

1. Naciśnij przycisk „⏻” na pilocie lub „⏻” w bloku przycisków w celu wyłączenia projektora. Na ekranie pojawi się następujący komunikat.

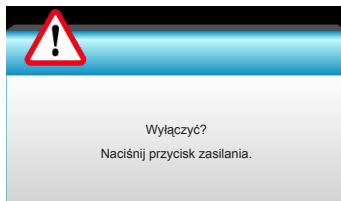

- Naciśnij ponownie przycisk „⏻” w celu potwierdzenia, w przeciwnym razie po 15 sekundach komunikat zniknie samoczynnie. Po drugim naciśnięciu przycisku „⏻”, projektor wyświetli licznik odliczania czasu i wyłączy się.
2. Wentylatory chłodzące kontynuują działanie przez około 10 sekund w celu wykonania cyklu chłodzenia, a dioda LED Wł/Czuwanie miga zielonym światłem. Gdy dioda LED Wł/Czuwanie świeci stałym bursztynowym światłem, oznacza to, że projektor przeszedł do trybu wstrzymania. Aby z powrotem włączyć projektor, należy poczekać do zakończenia przez projektor cyklu chłodzenia i przejścia do trybu oczekiwania. W trybie oczekiwania, wystarczy nacisnąć przycisk „⏻”, aby ponownie uruchomić projektor.
 3. Odłącz przewód zasilający z gniazda zasilania i od projektora.
 4. Nie należy włączać projektora natychmiast po wykonaniu procedury wyłączenia zasilania.



- ❖ Skontaktuj się z najbliższym punktem serwisowym, jeśli na projektorze pojawią się te symptomy. Dalsze informacje znajdują się na stronach 65-66.

Wskaźnik ostrzeżeń

Po pojawieniu się wskaźników ostrzeżenia (patrz poniżej), projektor zostanie automatycznie wyłączony:

- ❖ Wskaźnik LED „Lampa” zmieni kolor na czerwony, a wskaźnik „Włączenie/Wstrzymanie” zacznie migać bursztynowym światłem.
- ❖ Wskaźnik LED „Temperatura” zmieni kolor na czerwony, a wskaźnik „Włączenie/Wstrzymanie” zacznie migać bursztynowym światłem. Oznacza to przegrzanie projektora. W normalnych warunkach, projektor można włączyć ponownie.
- ❖ Wskaźnik LED „Temperatura” zacznie migać czerwonym światłem i zacznie migać bursztynowym światłem wskaźnik „Włączenie/Wstrzymanie”.

Odłącz przewód zasilający od projektora, zaczekaj 30 sekund i spróbuj ponownie. Jeśli wskaźnik ostrzeżenia zaświeci się ponownie, skontaktuj się z najbliższym punktem serwisowym w celu uzyskania pomocy.

Regulacja projektowanego obrazu

Regulacja wysokości projektora

Projektor jest wyposażony w nóżki podnoszenia, do regulacji wysokości obrazu.

1. Zlokalizuj pod projektorem nóżkę regulacji do ustawienia.
2. Obróć regulowany pierścień w kierunku ruchu wskazówek zegara w celu podniesienia projektora lub przeciwnie do kierunku ruchu wskazówek zegara, aby go obniżyć. W razie potrzeby wykonaj tę czynność w przypadku pozostałych nóg.

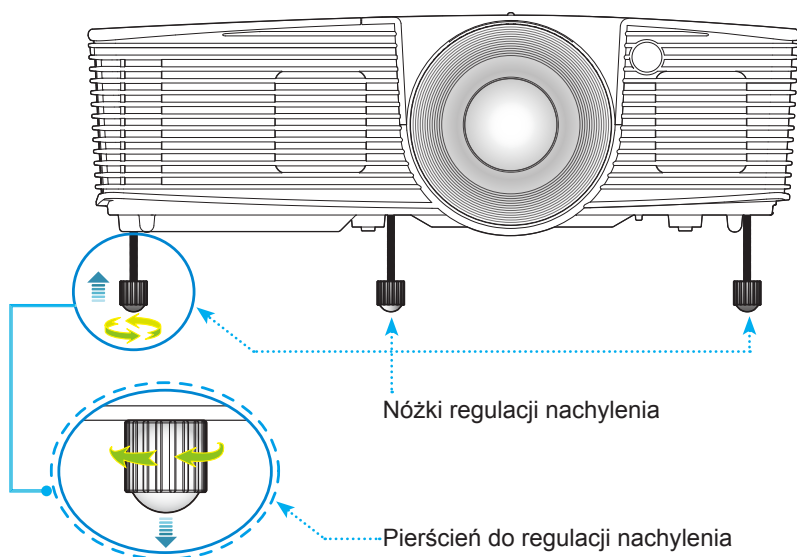

Regulacja powiększenia/ostrości projektora

Obrót pokrętki zoom umożliwia powiększenie lub zmniejszenie. Aby ustawić ostrość obrazu, należy obracać pierścień ostrości, aż do uzyskania wyraźnego obrazu.

- ▶ Seria projekcji krótkiej: Ostrość w projektorze można ustawiać w zakresie 1,09 do 11,13 stóp (0,33 do 3,39 metrów).

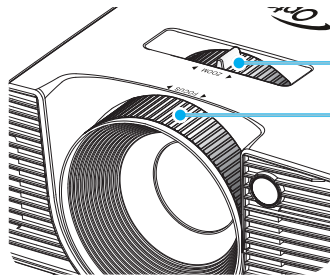

Dźwignia Zoom

Pierścień regulacji ostrości

Regulacja rozmiaru projektowanego obrazu

- ▶ Wielkość obrazu projekcji w zakresie 30,0" do 307,0" (0,76 do 7,80 metra).

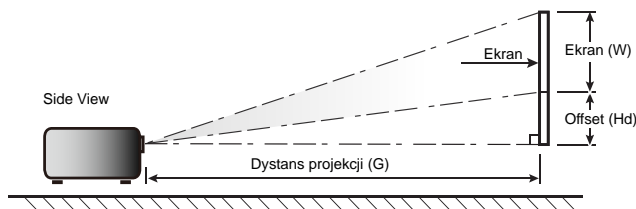
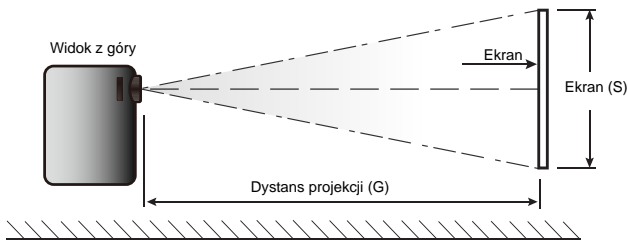

Instalacja

Projekcja krótka

Długość przekątnej (cale) ekranu 16:9	Wielkość ekranu S x W				Dystans projekcji (G)				Offset (Hd)	
	(m)		(cale)		(m)		(stopy)			
	Szerokość	Wysokość	Szerokość	Wysokość	szeroki	tele	szeroki	tele	(m)	(cale)
30,0	0,66	0,37	26,15	14,71	0,33	0,33	1,09	1,09	0,06	2,35
40,0	0,89	0,50	34,86	19,61	0,44	0,44	1,45	1,45	0,08	3,14
60,0	1,33	0,75	52,29	29,42	0,66	0,66	2,17	2,17	0,12	4,71
70,0	1,55	0,87	61,01	34,32	0,77	0,77	2,54	2,54	0,14	5,49
80,0	1,77	1,00	69,73	39,22	0,88	0,88	2,90	2,90	0,16	6,28
90,0	1,99	1,12	78,44	44,12	0,99	0,99	3,26	3,26	0,18	7,06
100,0	2,21	1,25	87,16	49,03	1,10	1,10	3,62	3,62	0,20	7,84
120,0	2,66	1,49	104,59	58,83	1,33	1,33	4,35	4,35	0,24	9,41
150,0	3,32	1,87	130,74	73,54	1,66	1,66	5,44	5,44	0,30	11,77
180,0	3,98	2,24	156,88	88,25	1,99	1,99	6,52	6,52	0,36	14,12
250,0	5,53	3,11	217,89	122,57	2,76	2,76	9,06	9,06	0,50	19,61
300,0	6,64	3,74	261,47	147,08	3,31	3,31	10,87	10,87	0,60	23,53
307,0	6,80	3,82	267,57	150,51	3,39	3,39	11,13	11,13	0,61	24,08

❖ Ta tabela służy wyłącznie jako odniesienie.

Blok przycisków i pilot

Blok przycisków

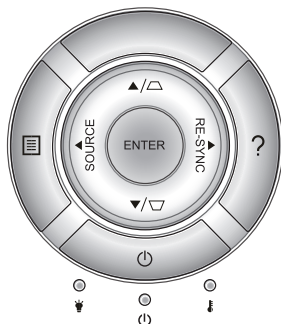

Używanie bloku przycisków

Zasilanie		Sprawdź informacje w części „Włączanie/wyłączenie zasilania projektora” na stronach 17-18.
Resynchronizacja	RE-SYNC	Automatyczna synchronizacja projektora ze źródłem wejścia.
ENTER	ENTER	Potwierdzenie wyboru elementu.
Źródło	SOURCE	Naciśnij „Źródło”, aby wybrać sygnał wejścia.
Menu		Naciśnij „Menu”, aby uruchomić menu ekranowe (OSD). Aby opuścić OSD, naciśnij ponownie „Menu”.
Pomoc		Menu Pomoc (dostępne wyłącznie, gdy nie wyświetla się menu OSD).
Cztery kierunkowe przyciski wyboru		Użyj do wyboru elementów lub wykonania regulacji wybranych parametrów.
Trapez	/	Użyj do regulacji zniekształcenia obrazu spowodowanego nachyleniem projektora. (± 40 stopni)
Dioda LED lampy		Wskazuje stan lampy projektora.
Dioda LED temperatury		Wskazuje stan temperatury projektora.
Dioda LED Włączenie/Wstrzymanie		Wskazuje stan projektora.

Elementy sterowania użytkownika

Pilot zdalnego sterowania

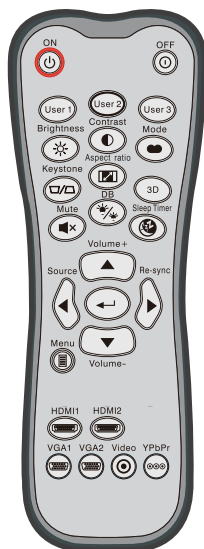









Stosowanie pilota zdalnego sterowania

Włączenie zasilania		Włączanie projektora.
Wyłączenie zasilania		Wyłączanie projektora.
Użytkownika1/ Użytkownika2/ Użytkownika3	User 1 User 2 User 3	Przyciski definiowane przez użytkownika. Sprawdź ustawienia na stronie 52.
Jasność		Regulacja jasności obrazu.
Kontrast		Reguluje stopień różnicy pomiędzy najjaśniejszymi a najciemniejszymi obszarami obrazu.
Tryb		Wybierz tryb wyświetlania dla uzyskania zoptymalizowanych ustawień dla różnych zastosowań. (sprawdź informacje na stronie 34)
Trapez		Regulacja zniekształcenia obrazu spowodowanego nachyleniem projektora.
Współczynnik proporcji		Naciśnij w celu zmiany współczynnika proporcji wyświetlanego obrazu.
3D	3D	Ręczny wybór trybu 3D, dopasowanego do treści 3D.
Wycisz		Chwilowe wyłączenie/włączenie audio.
DB (DynamicBlack)		Automatyczna regulacja jasności obrazu, dla uzyskania optymalnego kontrastu.
Wyłącznik czasowy		Ustawia odliczanie czasu do automatycznego wyłączenia.
Głośność+/ Głośność-		Regulacja w celu zwiększenia/zmniejszenia głośności.
Źródło		Naciśnij przycisk „Source”, aby wybrać sygnał wejścia.
Resynchroni- zacja		Automatyczna synchronizacja projektora ze źródłem wejścia.

Elementy sterowania użytkownika







Stosowanie pilota zdalnego sterowania

Enter		Potwierdzenie wyboru elementu.
Menu		Wyświetla lub kończy wyświetlanie menu ekranowego (OSD) projektora.
HDMI1		Naciśnij „HDMI1” w celu wyboru źródła ze złącza HDMI 1 / MHL.
HDMI2		Naciśnij „HDMI2” w celu wyboru źródła ze złącza HDMI 2.
VGA1		Brak funkcji.
VGA2		Brak funkcji.
Wideo		Brak funkcji.
YPbPr		Brak funkcji.
Cztery kierunkowe przyciski wyboru		Użyj ▲ ▼ ◀ ▶ do wyboru elementów lub wykonania regulacji wybranych parametrów.

Elementy sterowania użytkownika



Sterowanie MHL (Mobile High-Definition Link)

Tryb		Naciśnij przycisk „Mode” na dłużej niż jedną sekundę, aby uaktywnić tryb zdalnego sterowania MHL.  W celu wyjścia z ustawień, naciśnij ponownie przycisk „Mode”.
Wybierz		W celu wyboru pliku.
Menu		Naciśnij, aby uruchomić menu główne.
Cztery kierunkowe przyciski wyboru		Użyj przycisków w górę, w dół, w lewo, w prawo w celu wyboru elementów lub regulacji wybranych elementów.

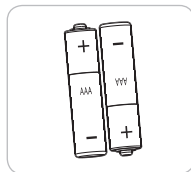

Instalacja baterii

Dla pilota dostarczane są dwie baterie AAA.

Baterie można wymieniać na takie same lub równoważne, zalecane przez producenta.



PRZESTROGA

Nieprawidłowe używanie baterii, może spowodować chemiczny wyciek lub eksplozję. Należy się zastosować do instrukcji poniżej.

Nie należy mieszać baterii różnych typów. Baterie różnych typów mają różne charakterystyki.

Nie należy mieszać baterii starych i nowych. Mieszanie starych i nowych baterii, może skrócić żywotność nowych baterii lub spowodować chemiczny wyciek starych baterii.

Baterie należy usunąć jak najszybciej po ich zużyciu. Wyciekające z baterii chemikalia, po zetknięciu się ze skórą, mogą spowodować wysypkę. Po odkryciu jakiegokolwiek chemicznego wycieku, należy go wytrzeć dokładnie szmatką.

Dostarczone z tym produktem baterie mogą mieć krótszą od oczekiwanej żywotność, z powodu warunków przechowywania.

Jeśli pilot nie będzie długo używany, należy wyjąć z niego baterie.

Podczas usuwania baterii, należy się zastosować do prawa obowiązującego w danym regionie lub kraju.

Używanie przycisku HELP

Funkcja POMOC zapewnia łatwe ustawienia i używanie.

- ▶ Naciśnij przycisk „?” w bloku przycisków, aby otworzyć Menu Pomoc.

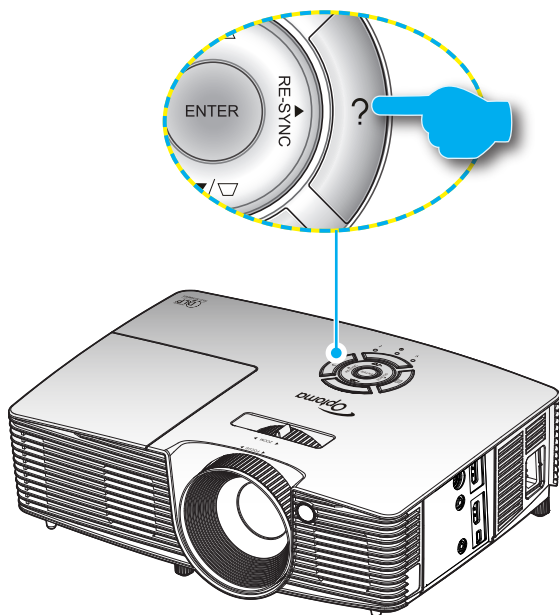

Elementy sterowania użytkownika

- ▶ Przycisk menu pomocy działa wyłącznie wtedy, gdy nie wykryte zostało żadne źródło wejścia.





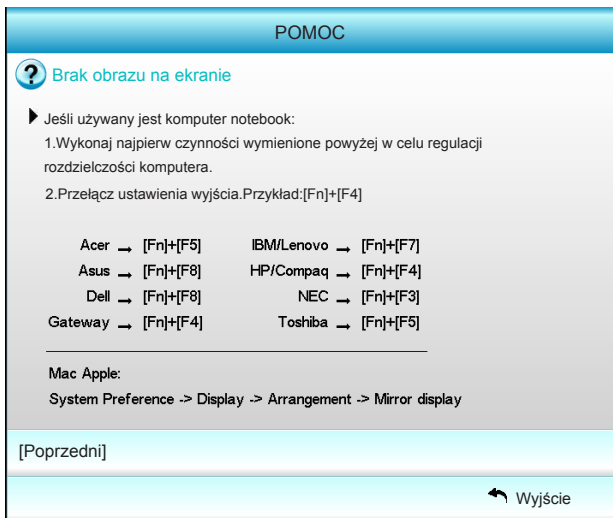
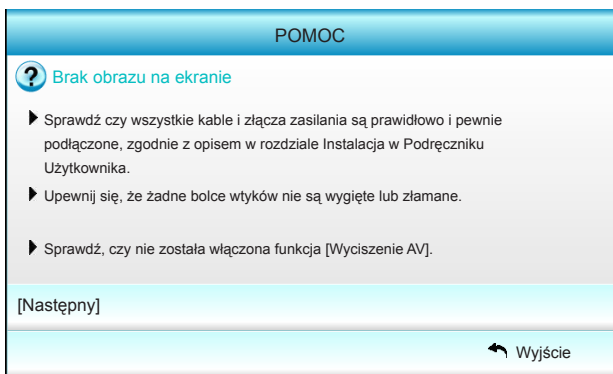
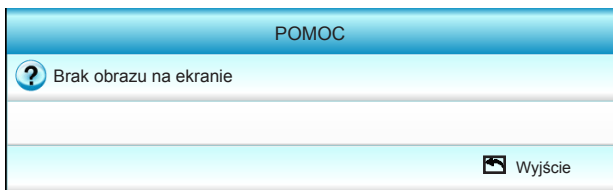



- ❖ W celu uzyskania dalszych szczegółowych informacji, sprawdź część „Rozwiązywanie problemów” na stronach 54-56.





Elementy sterowania użytkownika

- ▶ Gdy po wykryciu źródła wejścia naciśnięty zostanie przycisk pomocy, pojawią się następujące strony, pomocne w zdiagnozowaniu problemów.

POMOC	
	Nachylone boki obrazu.
	Obraz za mały lub za duży.
	Nie słycać dźwięku lub zbyt niska głośność.
 Wyjście	

POMOC	
	Nachylone boki obrazu.
▶	Jeśli to możliwe należy zmienić pozycję projektora, aby znajdował się na środku i poniżej ekranu.
▶	Naciskaj przycisk [KEYSTONE + / -] na pilocie zdalnego sterowania, aż boki staną się pionowe.
[Trapez + / -]	
 Wyjście	

POMOC	
	Obraz za mały lub za duży.
▶	Wyreguluj pokrętko Zoom na projektorze.
▶	Przysuń lub odsuń projektor od ekranu.
▶	Naciśnij przycisk [MENU] na pilocie zdalnego sterowania lub w panelu projektora, przejdź do „WYŚWIETLANIE Format” i wypróbuj inne ustawienia.
[WYŚWIETLANIE Format]	
 Wyjście	

Menu ekranowe

Projektor posiada wielojęzyczne menu ekranowe (OSD), które umożliwia wykonanie regulacji i zmianę różnych ustawień. Projektor automatycznie wykryje źródło.



Posługiwanie się projektorem

1. Aby otworzyć menu OSD, naciśnij „Menu” na pilocie lub w bloku przycisków.
2. Po wyświetleniu OSD, użyj przycisków ◀▶ do wyboru dowolnego elementu w menu głównym. Podczas dokonywania wyboru na określonej stronie, naciśnij przycisk ▼ lub „Enter”, aby przejść do podmenu.
3. Użyj przycisków ▲▼ do wyboru wymaganego elementu w podmenu, a następnie naciśnij ▶ lub przycisk „Enter”, aby wyświetlić dalsze ustawienia. Wyreguluj ustawienia przyciskiem ◀▶.
4. Wybierz następny element do regulacji w podmenu i wyreguluj w sposób opisany powyżej.
5. Naciśnij „Enter” lub „Menu” w celu potwierdzenia, po czym ekran powróci do menu głównego.
6. Aby zakończyć, ponownie naciśnij „Menu”. Menu OSD zostanie zamknięte, a projektor automatycznie zapisze nowe ustawienia.



Elementy sterowania użytkownika

Drzewo menu

Menu główne	Podmenu	Ustawienia	
Obraz	Tryb wyświetlania	Kino / Referencyjny / Żywe / Jasny / 3D / Użytkownika / ISF dzień / ISF noc / Gra	
	Jasność	-50~50	
	Kontrast	-50~50	
	#1 Nasylenie	-50~50	
	#2 Odcień	-50~50	
	Ostrość	1~15	
	Zaawansowane	Redukcja szumu 0~10	
		Gamma Film / Wideo / Grafika / Standardowy	
		BrilliantColor™ 1~10	
		DynamicBlack Wyl / Wł	
		Temp. koloru Ciepłe / Standardowy / Chłodne / Zimne	
		Ustawienia kolorów Barwa / Nasylenie / Wzmocnienie	
		Czerwony / Zielony / Niebieski / Cyjan / Magenta / Żółty	
		Biały Czerwony / Zielony / Niebieski	
		Skasuj	
	Wyjście		
	Przeźreń barw Auto / RGB (0-255) / RGB (16-235) / YUV		
	Wyjście		
	Skasuj		
	Wyjście		
Ekran	Format	4:3 / 16:9 / LBX / Natywny / SuperWide	
	Maska krawędzi	0~5	
	Powiększ	0~10	
	Przesunięcie obrazu	Poziom	-100~100
		Pion	-100~100
	Trapez (pion)	-40~40	
	3D	Tryb 3D	Wyl / DLP-Link / VESA 3D
		Format 3D	Auto / Tryb SBS / Góra i Dół / Sekwencyjne klatk.
		3D -> 2D	3D / L / R
		#3 Odwrócona synch. 3D Wł / Wyl	
	Wyjście		
	Wyjście		
Ustawienia	Język	English / Deutsch / Français / Italiano / Español / Português / Svenska / Nederlands / Norsk/Dansk / Polski / Suomi / Русский / ελληνικά / Magyar / Čeština / العربية / 繁體中文 / 简体中文 / 日本語 / 한국어 / ไทย / Türkçe / Việt / Bahasa Indonesia / Română	
	Projekcja		
	Położenie menu		
	Ustawienia audio	Głośnik	Wł / Wyl
Wycisz		Wł / Wyl	
Głośność		0~10	
Wyjście			

Elementy sterowania użytkownika

Menu główne	Podmenu	Ustawienia	
Ustawienia	Zabezpieczenia	Zabezpieczenia	Wł / Wył
		Timer zabezpieczający	Miesiąc / Dzień / Godzina
		Zmień hasło	
		Wyjście	
	Zaawansowane	Logo	Domyślne / Neutralny / Użytkownika
		Przechwytywanie obrazu	
		Wyjście	
	Wyjście		
	Opcje	Źródło wejścia	HDMI 1 / MHL / HDMI 2
		Blokada źródła	Wł / Wył
Duża wysokość		Wł / Wył	
Ukryj informacje		Wł / Wył	
Blokuj klawisze		Wł / Wył	
Wzorzec testowy		Brak / Siatka / Wzorzec bielei	
Funkcje IR		Wszystkie / Prząd / Góra / Wył	
Wyzwalacz 12V		Wył / Wł / Auto 3D	
Kolor tła		Czarny / Czerwony / Niebieski / Zielony / Biały	
Ustawienia lampy		Licznik lampy	
		Info. o lampie	Wł / Wył
		Tryb lampy	Jasny / Eko. / Dynamic
		Kasuj licznik lampy	Tak / Nie
Wyjście			
Ustawienia HDMI Link		HDMI Link	Wył / Wł
		Łącznie z TV	Tak / Nie
		Włącz Link	Wzajemny / PJ → Device / Device → PJ
		Wyłącz Link	Wył / Wł
Ustawienia pilota		Użytkownika 1 / Użytkownika 2 / Użytkownika 3	Ustawienia kolorów / Temp. koloru / Gamma / HDMI Link / Wzorzec testowy / Wyciszenie AV
		Wyjście	
Zaawansowane		Włącz przy zasilaniu	Wł / Wył
		Auto wyłączenie (min)	0~180
		Wyłącznik czasowy (min)	0~990
	Tryb zasilania (Czuwanie)	Aktywny / Eko.	
	Wyjście		
Skasuj	Bieżące	Anuluj / Tak	
	Wszystkie	Anuluj / Tak	
Wyjście			



- ❖ Należy pamiętać, że menu ekranowe (OSD) zależą od rodzaju wybranego sygnału i używanego modelu projektora.
- ❖ (#1, #2) Opcje „Nasycenie” i „Odcień” są dostępne w HDMI YUV, a nie w HDMI RGB.
- ❖ (#3) „Odwrocona synch. 3D” jest dostępne jedynie po włączeniu 3D.

Obraz

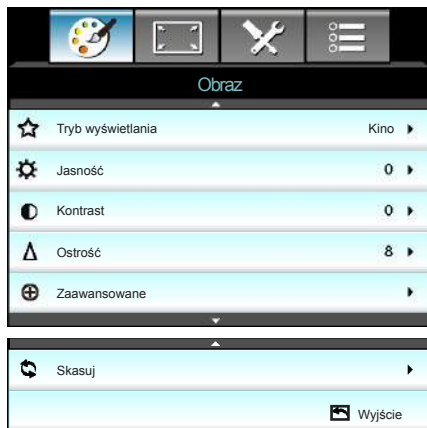

Tryb wyświetlania

Dostępnych jest wiele wstępnych ustawień fabrycznych, zoptymalizowanych dla różnych typów obrazów.

- ▶ Kino: Do kina domowego.
- ▶ Referencyjny: Przeznaczeniem tego trybu jest odtwarzanie obrazu możliwie jak najbardziej zgodnie z zamierzeniami reżysera. Kolor, temperatura kolorów, jasność, kontrast i ustawienia gamma są konfigurowane do standardowych poziomów odniesienia.
- ▶ Żywe: Zoptymalizowane do tworzenia bardzo jasnych, kolorowych obrazów.
- ▶ Jasny: Maksymalna jasność z wejścia PC.
- ▶ 3D: Zalecane ustawienie dla włączonego trybu 3D. Wszelkie dalsze regulacje wykonane przez użytkownika w opcji 3D, zostaną zapisane w tym trybie do wykorzystania w przyszłości.
- ▶ Użytkownika: Ustawienia użytkownika.
- ▶ ISF dzień: Optymalizacja obrazu z trybem ISF dzień w celu uzyskania perfekcyjnej kalibracji i wysokiej jakości obrazu.
- ▶ ISF noc: Optymalizacja obrazu z trybem ISF noc w celu uzyskania perfekcyjnej kalibracji i wysokiej jakości obrazu.
- ▶ Gra: Dla treści gier.



- ❖ "ISF noc" nie będzie pokazywane, bez kalibracji trybów ISF.

Jasność

Regulacja jasności obrazu.

- ▶ Naciśnij ◀ w celu przyciemnienia obrazu.
- ▶ Naciśnij ▶ w celu rozjaśnienia obrazu.

Kontrast

Kontrast reguluje stopień różnicy pomiędzy najjaśniejszymi a najciemniejszymi obszarami obrazu.

- ▶ Naciśnij ◀ w celu zmniejszenia kontrastu.
- ▶ Naciśnij ▶ w celu zwiększenia kontrastu.

Ostrość

Regulacja ostrości obrazu.

- ▶ Naciśnij ◀ w celu zmniejszenia ostrości.
- ▶ Naciśnij ▶ w celu zwiększenia ostrości.

Skasuj

Wybierz „Tak”, aby przywrócić fabryczne, domyślne ustawienia dla „Obraz”.

Obraz | Zaawansowane



Redukcja szumu

Redukcja szumu zmniejsza liczbę widocznych zakłóceń przepływu sygnałów. Zakres regulacji wynosi „0” do „10”. (0: Wył)

Gamma

Umożliwia to ustawienie krzywej gamma. Po zakończeniu ustawień początkowych i dokładnej regulacji należy wykorzystać czynności Regulacja Gamma do optymalizacji wyjścia obrazu.

- ▶ Film: dla kina domowego.
- ▶ Wideo: dla źródła video lub TV.
- ▶ Grafika: do źródła PC/Zdjęcia.
- ▶ Standardowy: do ustawienia standaryzowanego.

BrilliantColor™

Ten regulowany element wykorzystuje nowy algorytm przetwarzania kolorów i ulepszenia dla podwyższenia jasności przy jednoczesnym zapewnianiu realnych, bardziej żywych kolorów obrazu. Zakres regulacji wynosi „1” do „10”. Jeśli preferowane jest większe uwydatnienie kolorów obrazu, regulację należy wykonać w kierunku ustawienia maksymalnego. Dla uzyskania bardziej równego i naturalnego obrazu należy wykonać regulację w kierunku ustawienia minimalnego.

DynamicBlack

DynamicBlack włącza automatyczną optymalizację jasności wyświetlania podczas ciemnych/jasnych scen filmu, aby uzyskać doskonałe wyświetlanie szczegółów.

Elementy sterowania użytkownika

Temp. koloru

Wybierz temperaturę kolorów spośród Ciepłe, Standardowy, Chłodne i Zimne.

Ustawienia kolorów

Naciśnij ►, aby przejść do następnego menu i użyj ▲ lub ▼ albo ◀ lub ▶ do wyboru elementu.

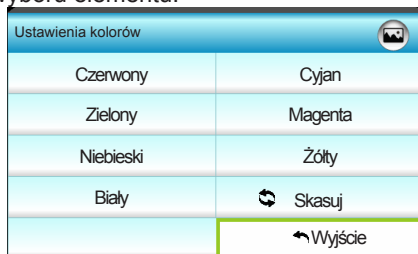

- ▶ Czerwony/Zielony/Niebieski/Cyjan/Magenta/Żółty: Użyj ◀ lub ▶ do wyboru Barwa, Nasycenie i Wzmocnienie kolorów.

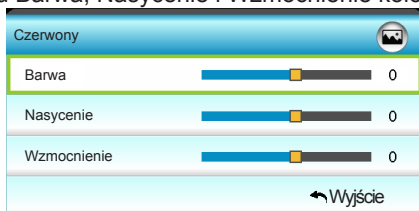

- ▶ Biały: Użyj ◀ lub ▶ do wyboru kolorów Czerwony, Zielony i Niebieski.

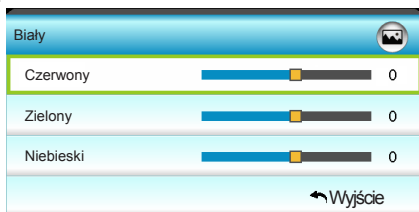

- ▶ Skasuj: Wybierz „↻ Skasuj”, aby przywrócić fabryczne, domyślne ustawienia regulacji kolorów.

Przestrzeń barw

Wybierz odpowiedni typ matrycy kolorów spośród Auto, RGB(0-255), RGB(16-235) lub YUV.

Ekran



Format

Użyj tej funkcji do wyboru wymaganego współczynnika proporcji.

- ▶ 4:3: Ten format jest przeznaczony do źródeł wejścia 4x3.
- ▶ 16:9: Ten format jest przeznaczony do źródeł wejścia 16x9, takich jak HDTV i DVD, rozszerzonych do telewizji szerokoekranowej.
- ▶ LBX: To jest format dla obrazów innych niż 16x9, źródła letterbox i dla użytkowników używających obiektyw anamorficzny do wyświetlania ze współczynnikiem proporcji 2,35:1 i pełną rozdzielczością.
- ▶ Natywny: Ten format wyświetla oryginalny obraz, bez skalowania.
- ▶ SuperWide: Ten tryb skaluje źródła 2,35:1 w celu wypełnienia obrazu w 100%, bez czarnych pasków. (przycinana jest lewa i prawa strona obrazu).

Szczegółowe informacje dotyczące trybu LBX:

1. Niektóre DVD w formacie Letter-Box nie są poprawiane dla telewizorów 16x9. W tej sytuacji, obraz nie będzie wyglądał prawidłowo podczas wyświetlania w trybie 16:9. W tej sytuacji do oglądania DVD należy użyć trybu 4:3. Jeśli zawartość nie jest zapisana w formacie 4:3, dookoła obrazu o rozmiarze 16:9 zostaną wyświetlone czarne pasy. Dla tego typu treści, można użyć trybu LBX do wypełnienia obrazu na wyświetlaczu 16:9.
2. Jeśli używany jest zewnętrzny obiektyw anamorficzny, ten tryb LBX umożliwia również oglądanie zawartości 2,35:1 (włącznie z anamorficznymi źródłami filmów DVD i HDTV), który obsługuje anamorficzną szerokość, jest rozszerzany do formatu 16x9 na obrazie 2,35:1. W tym przypadku, nie występują czarne pasy. W pełni wykorzystana jest moc lampy i rozdzielczość pionowa.

Ekran 16:9	480 i/p	576i/p	1080i/p	720p	PC
4:3	1440 x 1080 wyśrodkowany				
16:9	1920 x 1080 wyśrodkowany				
LBX	1920 x 1440 wyśrodkowany, a następnie wyświetlenie wyśrodkowanego obrazu 1920 x 1080				
Natywny	Brak zmiany wielkości obrazu, mapowanie 1:1 w położeniu wyśrodkowanym. Format ten umożliwia wyświetlanie oryginalnego obrazu bez skalowania.				
SuperWide	Skalowanie do 2534 x 1426 (Powiększenie 132%), a następnie centralne wyświetlenie obrazu 1920x1080.				



- ❖ Każde We/Wy ma inne ustawienie „Maska krawędzi”.
- ❖ „Maska krawędzi” i „Powiększ” nie może działać w tym samym czasie.

Maska krawędzi

Wykonaj maskowanie krawędzi obrazu, aby usunąć zakłócenia kodowania wideo na krawędziach źródła wideo.

Powiększ

- ▶ Naciśnij ◀ w celu zmniejszenia rozmiaru obrazu.
- ▶ Naciśnij ▶ w celu powiększenia obrazu na ekranie projekcji.

Przesunięcie obrazu

Naciśnij ▶, aby przejść do następnego menu i użyj ▲ lub ▼ albo ◀ lub ▶ do wyboru elementu.

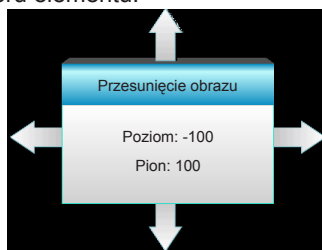

- ▶ Poziom: Naciśnij ◀ ▶ w celu przesunięcia obrazu projekcji w poziomie.
- ▶ Pion: Naciśnij ▲ ▼ w celu przesunięcia obrazu projekcji w pionie.

Trapez (pion)

Naciśnij ◀ lub ▶ w celu regulacji pionowego zniekształcenia obrazu i uzyskania bardziej prostokątnego obrazu.

Ekran | 3D

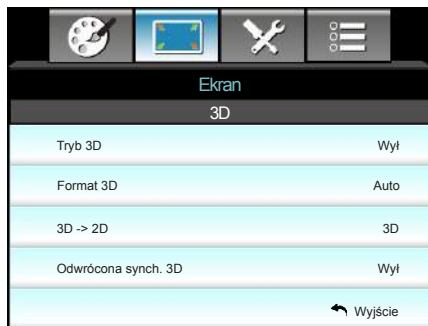

- ❖ Funkcja Format 3D jest obsługiwana jedynie w trybie Taktowanie 3D, omówionym na stronie 63.
- ❖ „Format 3D” jest obsługiwana wyłącznie w innych trybach taktowania niż HDMI 1.4a 3D.

Tryb 3D

- ▶ Wył: Wybierz „Wył” w celu wyłączenia trybu 3D.
- ▶ DLP-Link: Wybierz „DLP-Link”, aby użyć zoptymalizowanych ustawień dla okularów DLP Link 3D. (sprawdź informacje na stronie 16).
- ▶ VESA 3D: Wybierz „VESA 3D”, aby użyć zoptymalizowanych ustawień dla okularów VESA Link 3D. (sprawdź informacje na stronie 16).

Format 3D

- ▶ Auto: Po wykryciu sygnału identyfikacji 3D, format 3D jest wybierany automatycznie.
- ▶ Tryb SBS: Wyświetlanie sygnału 3D w formacie „Obok siebie”.
- ▶ Góra i Dół: Wyświetlanie sygnału 3D w formacie „Góra i Dół”.
- ▶ Sekwencyjne klatk.: Wyświetlanie sygnału 3D w formacie „Sekwencyjne klatk.”.

3D -> 2D

- ▶ 3D: Wyświetlanie sygnału 3D.
- ▶ L (Lewa): Wyświetlanie lewej ramki treści 3D.
- ▶ R (Prawa): Wyświetlanie prawej ramki treści 3D.

Odwrócona synchronizacja 3D

- ▶ Naciśnij „Wył”, aby odwrócić treści ramki lewej i prawej.
- ▶ Naciśnij „Wył”, aby uzyskać domyślne treści ramek.

Ustawienia



Język





Wybór wielojęzycznego menu OSD. Naciśnij ► w celu przejścia do podmenu, a następnie użyj przycisku ▲ lub ▼ albo ◀ lub ▶ do wyboru preferowanego języka. Naciśnij „Enter”, aby zakończyć wybór.

Język			
English	Nederlands	Čeština	Türkçe
Deutsch	Norsk/Dansk	عربي	فارسی
Français	Polski	繁體中文	Vietnamese
Italiano	Русский	简体中文	Romanian
Español	Suomi	日本語	Indonesian
Português	ελληνικά	한국어	
Svenska	Magyar	ไทย	◀ Wyjście



- ❖ Opcje Tył-biurko i Tył-sufit są używane z ekranem przezroczystym.

Projekcja

- ▶  Prząd-biurko
To jest wybór domyślny. Obraz jest projektowany prosto na ekran.
- ▶  Tył-biurko
Po wybraniu tej opcji, obraz będzie wyświetlany odwrotnie.
- ▶  Prząd-sufit
Po wybraniu tej opcji, obraz będzie wyświetlany górá w dół.
- ▶  Tył-sufit
Po wybraniu tej opcji, obraz będzie odwrócony górá w dół

Położenie menu

Wybór położenia menu na wyświetlanym ekranie.

Ustawienia | Ustawienia audio



- ❖ "Funkcja Wycisz" wpływa na głośność głośnika wewnętrznego i zewnętrznego.

Głośnik

Wybierz „Wł” lub „Wyt” w celu włączenia lub wyłączenia wewnętrznego głośnika.

Wycisz

- ▶ Wybierz „Wł” w celu włączenia wyciszenia.
- ▶ Wybierz „Wyt” w celu wyłączenia wyciszenia.

Głośność

- ▶ Naciśnij ◀ w celu zmniejszenia głośności.
- ▶ Naciśnij ▶ w celu zwiększenia głośności.

Ustawienia | Zabezpieczenia



Zabezpieczenia

- ▶ Wł: Wybierz „Wł”, aby używać sprawdzania zabezpieczenia przy włączaniu projektora.
- ▶ Wyl: Wybierz „Wyl”, aby można było włączać projektor bez sprawdzania hasła.

Timer zabezpieczający

Można użyć funkcji czasu (Miesiąc/Dzień/Godzina) w celu ustawienia liczby godzin używania projektora. Po upływie ustalonego czasu pojawia się polecenie ponownego wprowadzenia hasła.

Zmień hasło

- ▶ Pierwsze użycie:
 1. Naciśnij „←”, aby ustawić hasło.
 2. Hasło musi zawierać 4 cyfry.
 3. Użyj przycisków numerycznych pilota zdalnego sterowania do wprowadzenia nowego hasła, a następnie naciśnij przycisk „←” w celu potwierdzenia hasła.
- ▶ Zmień hasło:

(Jeśli pilot nie ma klawiatury numerycznej, użyj strzałek w górę/w dół do zmiany każdej cyfry hasła, a następnie naciśnij enter w celu potwierdzenia)

 1. Naciśnij „←”, aby wprowadzić stare hasło.
 2. Użyj przycisku numerycznego do wprowadzenia aktualnego hasła, a następnie naciśnij „←” w celu potwierdzenia.
 3. Wprowadź nowe hasło (długość 4 cyfry) przyciskami numerycznymi pilota zdalnego sterowania, a następnie naciśnij „←” w celu potwierdzenia.
 4. Wprowadź ponownie nowe hasło i w celu potwierdzenia naciśnij „←”.
- ▶ Po 3-krotnym wprowadzeniu nieprawidłowego hasła, projektor wyłączy się automatycznie.
- ▶ Jeśli hasło zostanie zapomniane należy skontaktować się z lokalnym biurem w celu uzyskania pomocy.



- ❖ Domyślna wartość kodu hasła to „1234” (pierwsze użycie).

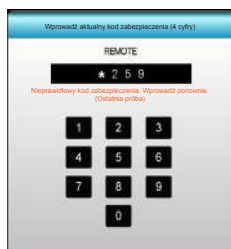

Ustawienia | Zaawansowane



- ❖ Aby pomyślnie przechwycić logo, należy sprawdzić, czy rozdzielczość obrazu ekranowego nie przekracza natywnej rozdzielczości projektora. (1080p: 1920 x 1080).

Logo

Użyj tej funkcji do wyboru wymaganego ekranu startowego. Jeśli wykonane zostały zmiany, zostaną one wprowadzone przy następnym włączeniu zasilania projektora.

- ▶ Domyślne: Domyślny ekran startowy.
- ▶ Neutralny: Brak wyświetlania logo na ekranie startowym.
- ▶ Użytkownika: Wykorzystuje zapamiętany obraz z funkcji „Przechwytywanie obrazu”.

Przechwytywanie obrazu

Naciśnij ►, aby przechwycić zdjęcie obrazu, aktualnie wyświetlanego na ekranie.

Opcje

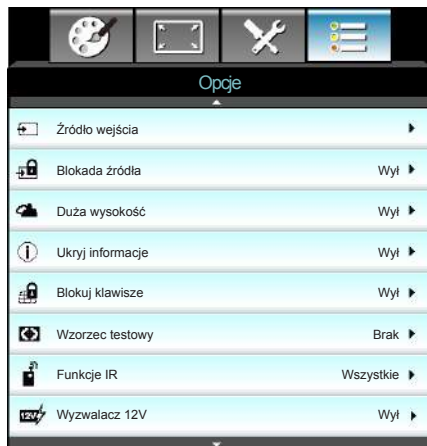

Źródło wejścia

Użyj tej opcji do włączenia/wyłączenia źródeł wejścia. Naciśnij ►, aby przejść do podmenu i wybrać wymagane źródła. Naciśnij „Enter”, aby zakończyć wybór. Projektor wyszuka jedynie włączone wejścia.

Blokada źródła

- ▶ Wł: Projektor wyszuka wyłącznie aktualne połączenie wejścia.
- ▶ Wył: Po utracie bieżącego sygnału wejścia, projektor wyszuka inne sygnały.

Duża wysokość

Po wybraniu „Wł”, zwiększone zostaną obroty wentylatora. Funkcja ta jest użyteczna w miejscach o dużej wysokości nad poziomem morza, gdzie jest rozrzedzone powietrze.

Ukryj informacje

- ▶ Wł: Wybierz „Wł”, aby ukryć komunikat z informacjami.
- ▶ Wył: Wybierz „Wył”, aby pokazać komunikat „wyszukiwanie”.

Blokuj klawisze

Po ustawieniu funkcji blokady bloku przycisków na „Wł”, nastąpi blokada bloku przycisków, jednak projektor można nadal obsługiwać przez pilota. Po wybraniu „Wył”, można ponownie używać blok przycisków.

Wzorzec testowy

Wyświetlanie wzorca testowego. Dostępne opcje to Siatka, Wzorzec bieli i Brak.



- ❖ „Przód” i „Góra” nie można wybrać w trybie czuwania.

Funkcje IR

- ▶ Wszystkie: Wybierz „Wszystkie”, projektorem można sterować przez pilota, z górnego lub dolnego odbiornika podczerwieni.
- ▶ Przód: Wybierz „Przód”, projektorem można sterować przez pilota, poprzez odbiornik podczerwieni z przodu.
- ▶ Góra: Wybierz „Góra”, projektorem można sterować przez pilota, poprzez odbiornik podczerwieni z góry.
- ▶ Wył: Wybierz „Wył”, projektorem nie można sterować przez pilota, z górnego lub dolnego odbiornika podczerwieni. Po wybraniu „Wył”, można ponownie używać przyciski bloku przycisków.

Wyzwalacz 12V

- ▶ Wył: Wybierz „Wył”, aby wyłączyć wyzwalacz.
- ▶ Wł: Wybierz „Wł”, aby włączyć wyzwalacz.
- ▶ Auto 3D: Po włączeniu „Auto 3D”, projektor zostanie automatycznie wykryty, podczas wyświetlania obrazu 3D i uaktywni wyzwalacz na tym porcie.



- ❖ Złącze przekaźnika 12V wyzwalacza A 12 V, 250 mA. Gniazdo typu Mini Jack 3,5mm.

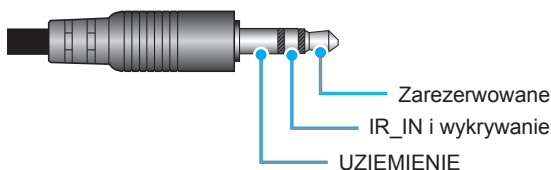

Opcje



Kolor tła

Użyj tej funkcji do wyświetlenia ekranu „Czarny”, „Czerwony”, „Niebieski”, „Zielony” lub „Biały”, przy braku sygnału.

Skasuj

- ▶ Bieżące: Wybierz „Tak”, aby przywrócić parametry wyświetlania tego menu do domyślnych ustawień fabrycznych.
- ▶ Wszystkie: Wybierz „Tak”, aby przywrócić parametry wyświetlania wszystkich menu do domyślnych ustawień fabrycznych.

Opcje | Ustawienia lampy



- ❖ Gdy temperatura otoczenia przekroczy 40°C, projektor zostanie automatycznie przełączony na tryb Eko.
- ❖ "Tryb lampy" można ustawiać niezależnie dla 2D i 3D.

Licznik lampy

Wyświetla czas projekcji.

Info. o lampie

Funkcję tą należy wybrać w celu wyświetlenia lub ukrycia komunikatu o potrzebie zmiany lampy.

Komunikat ten pojawia się na 30 godzin przed sugerowanym czasem wymiany lampy.

Tryb lampy

- ▶ Jasny: Wybierz „Jasny”, aby zwiększyć jasność.
- ▶ Eko.: Wybierz „Eko.”, aby przyciemnić światło lampy projektora, co obniży zużycie energii i wydłuży żywotność lampy.
- ▶ Dynamic: Wybierz „Dynamic” w celu przyciemnienia lampy w oparciu o poziom jasności treści i dynamicznej regulacji zużycia energii, w zakresie 100% i 30%. Zostanie wydłużona żywotność lampy.

Kasuj licznik lampy

Zerowanie licznika czasu działania lampy po wymianie lampy.

Opcje | Ustawienia HDMI Link

Opcje	
Zaawansowane	
HDMI Link	Wył
Łączenie z TV	Nie
Włącz Link	Wzajemny
Wyłącz Link	Wył
↩ Wyjście	



- ❖ Gdy zużycie energii w trybie czuwania spadnie do poziomu <math><0,5W</math>, funkcja HDMI Link nie będzie działać.

Używanie HDMI Link

- Po podłączeniu kablami HDMI do projektora urządzeń zgodnych z HDMI CEC, można nimi sterować w tym samym stanie Wł. zasilania lub Wył. zasilania, z wykorzystaniem funkcji sterowania HDMI Link w OSD projektora.
- Pozwala to na umieszczenie jednego urządzenia lub wielu urządzeń w grupie Wł. zasilania lub Wył. zasilania, przez funkcję HDMI Link.
- W typowej konfiguracji, odtwarzacz DVD można podłączyć do projektora przez wzmacniacz lub system kina domowego.



- ❖ Niektóre funkcje HDMI Link mogą nie działać, w zależności od konstrukcji podłączonego produktu i zgodności ze standardem HDMI CEC.

HDMI Link

Włączanie/wyłączanie funkcji HDMI Link. Opcje Łączenie z TV, Włącz Link i Wyłącz Link, będą dostępne wyłącznie po ustawieniu na Wł.

Łączenie z TV

Po ustawieniu na „Tak”, telewizor i projektor zostaną automatycznie wyłączone w tym samym czasie. Aby zapobiec wyłączaniu w tym samym czasie obydwu urządzeń, zmień ustawienie na „Nie”.

Włącz Link

Polecenie włączenia zasilania CEC.

- ▶ Wzajemny: Jednoczesne włączenie zasilania projektora i urządzenia CEC.
- ▶ PJ -> Device: Urządzenie CEC zostanie włączone tylko po włączeniu projektora.
- ▶ Device -> PJ: Projektor zostanie włączony tylko po włączeniu urządzenia CEC.

Wyłącz Link

Po ustawieniu na „Wi”, HDMI Link i projektor zostaną automatycznie wyłączone w tym samym czasie. Po ustawieniu na „Wy!”, HDMI Link i projektor nie zostaną automatycznie wyłączone w tym samym czasie.

Opcje | Ustawienia pilota



Użytkownika1

Domyślna wartość to Ustawienia kolorów.

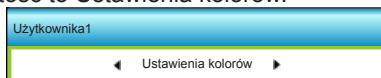

Naciśnij ► w celu przejścia do następnego menu, a następnie użyj ◀ lub ▶ w celu wyboru elementu „Ustawienia kolorów”, „Temp. koloru”, „Gamma”, „HDMI Link”, „Wzorzec testowy” lub „Wyciszenie AV”.

Użytkownika2

Domyślna wartość to Temp. koloru.

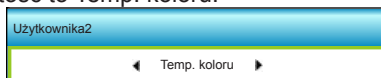

Naciśnij ► w celu przejścia do następnego menu, a następnie użyj ◀ lub ▶ w celu wyboru elementu „Ustawienia kolorów”, „Temp. koloru”, „Gamma”, „HDMI Link”, „Wzorzec testowy” lub „Wyciszenie AV”.

Użytkownika3

Domyślna wartość to Gamma.

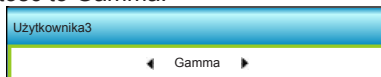

Naciśnij ► w celu przejścia do następnego menu, a następnie użyj ◀ lub ▶ w celu wyboru elementu „Ustawienia kolorów”, „Temp. koloru”, „Gamma”, „HDMI Link”, „Wzorzec testowy” lub „Wyciszenie AV”.

Opcje | Zaawansowane



Włącz przy zasilaniu

Choose „Wł”, aby uaktywnić tryb Włącz przy zasilaniu. Projektor zostanie włączony automatycznie po dostarczeniu zasilania prądem zmiennym, bez naciskania przycisku „⏻” w bloku przycisków projektora lub na pilocie.

Auto wyłączenie (min)

Ustawia odliczanie czasu do automatycznego wyłączenia. Licznik rozpoczyna odliczanie, przy braku wprowadzonego sygnału do wejścia projektora. Po zakończeniu odliczania, projektor wyłączy się automatycznie (w minutach).

Wyłącznik czasowy (min)

Ustawia odliczanie czasu do automatycznego wyłączenia. Wyłącznik czasowy rozpoczyna odliczanie, przy braku wprowadzonego sygnału do wejścia projektora. Po zakończeniu odliczania, projektor wyłączy się automatycznie (w minutach).

Tryb zasilania (Czuwanie)

- ▶ Eko.: Wybierz „Eko.” w celu dalszego zwiększenia oszczędzania energii < 0,5W.
- ▶ Aktywny: Wybierz „Aktywny” w celu powrotu do normalnego czuwania.



- ❖ Po wyłączeniu zasilania projektora wartość timera uśpienia zostanie wyzerowana.

Rozwiązywanie problemów

Po wystąpieniu problemów z działaniem projektora należy sprawdzić następujące informacje. Jeśli problem utrzymuje się należy skontaktować się z lokalnym dostawcą lub z punktem serwisowym.

Problemy związane z obrazem

Brak obrazu na ekranie

- ▶ Sprawdź czy są prawidłowo i pewnie podłączone wszystkie kable i połączenia zasilania, zgodnie z opisem w części „Instalacja”.
- ▶ Upewnij się, że szpilki złącza nie są wygięte lub złamane.
- ▶ Sprawdź, czy lampa projektora została prawidłowo zainstalowana. Sprawdź część „Wymiana lampy”.
- ▶ Upewnij się, że zdjęta została pokrywa obiektywu, oraz projektor jest włączony.
- ▶ Upewnij się, że nie jest włączona funkcja „Wyciszenie AV”.

Brak ostrości obrazu

- ▶ Sprawdź, czy zdjęta została pokrywa obiektywu.
- ▶ Wyreguluj ostrość pokrętle na obiektywie projektora.
- ▶ Upewnij się, że ekran projekcji znajduje się w wymaganej odległości od projektora. (sprawdź strony 21-22)

Rozciągnięty obraz przy wyświetlaniu tytułu DVD w formacie 16:9

- ▶ Podczas odtwarzania anamorficznego DVD lub DVD 16:9, projektor pokaże najlepszy obraz w formacie 16:9, po stronie projektora.
- ▶ Podczas odtwarzania tytułu DVD w formacie LBX, należy zmienić format na LBX w menu OSD projektora.
- ▶ Podczas odtwarzania tytułu DVD w formacie 4:3, należy zmienić format na 4:3 w menu OSD projektora.
- ▶ Jeśli obraz jest nadal rozciągnięty, będzie potrzebna także regulacja współczynnika proporcji poprzez następujące czynności:
- ▶ Należy ustawić format wyświetlania odtwarzacza DVD na współczynnik proporcji 16:9 (szeroki).

Obraz za mały lub za duży

- ▶ Wyreguluj położenie dźwigni zoom na projektorze.
- ▶ Przysuń lub odsuń projektor od ekranu.
- ▶ Naciśnij „Menu” w panelu projektora, przejdź do „Ekran -->Format”. Wypróbuj inne ustawienia.

Nachylone boki obrazu:

- ▶ Jeśli to możliwe należy zmienić pozycję projektora, aby znajdował się na środku ekranu i poniżej ekranu.
- ▶ Do regulacji użyj „Ekran-->Trapez (pion)” z OSD.

Odwrócony obraz

- ▶ Wybierz „Ustawienia-->Projekcja” z OSD i wyreguluj kierunek projekcji.

Zamazany, podwójny obraz

- ▶ Naciśnij przycisk „Format 3D” i przełącz na „Wył”, aby uniknąć efektu rozmazanego podwójnego obrazu 2D.

Dwa obrazy w formacie side-by-side (obok siebie)

- ▶ Naciśnij przycisk „Format 3D” w celu przełączenia na „Tryb SBS”, gdy sygnałem wejścia jest HDMI 1.3 2D 1080i side-by-side.

Brak wyświetlania obrazu w 3D

- ▶ Sprawdź, czy nie jest rozładowana bateria okularów 3D.
- ▶ Sprawdź, czy są włączone okulary 3D.
- ▶ Naciśnij przycisk „Format 3D” w celu ustawienia w pozycji „Tryb SBS” w przypadku, gdy sygnałem wejścia jest HDMI 1.3 2D (1080i side-by-side half).

















Inne problemy

- ?** **Projektor przestaje reagować na wszystkie elementy sterowania**
- ▶ Jeśli to możliwe, wyłącz projektor, a następnie odłącz przewód zasilający i przed ponownym podłączeniem zasilania zaczekaj, co najmniej 20 sekund.
- ?** **Przepaliła się lampa generując trzaskający dźwięk**
- ▶ Po osiągnięciu przez lampę końca żywotności, może się ona przepalić generując wysoki, trzaskający dźwięk. W takim przypadku, projektor nie włączy się dopóki nie zostanie wymieniona lampa. Aby wymienić lampę należy wykonać procedury z części „Wymiana lampy”.



Problemy związane z pilotem zdalnego sterowania

- ?** **Jeśli pilot zdalnego sterowania nie działa**
- ▶ Sprawdź, czy kąt działania pilota zdalnego sterowania mieści się w zakresie $\pm 15^\circ$ w poziomie i w pionie w odniesieniu do odbiorników podczerwieni w projektorze.
 - ▶ Upewnij się, że pomiędzy pilotem zdalnego sterowania a projektorem nie ma żadnych przeszkód. Przesuń się na odległość 6 m (20 stóp) od projektora.
 - ▶ Upewnij się, że prawidłowo włożone są baterie.
 - ▶ Baterie po ich wyczerpaniu należy wymienić.

Komunikat świateł LED

Komunikat	 	 	 
	Dioda LED Włączenie/ Wstrzymanie (Zielony/ Bursztynowy)	Dioda LED temperatury (Czerwony)	Dioda LED lampy (Czerwony)
Stan czuwania (Wejście przewodu zasilającego)	Bursztynowy		
Włączenie zasilania (Rozgrzewanie)	Migające zielone		
Świecenie lampy	Zielony		
Wyłączenie zasilania (Chłodzenie)	Migające zielone		
Błąd (Nadmierna temperatura)	Migające bursztynowe		
Błąd (Awaria wentylatora)	Migające bursztynowe	Miganie	
Błąd (Awaria lampy)	Migające bursztynowe		



- ❖ Stałe światło ⇔ 
- Brak światła ⇔ 

* Dioda LED W/Czuwanie jest włączona, po wyświetleniu OSD, jest wyłączana po zakończeniu wyświetlania OSD.

Komunikaty ekranowe

❖ Wyłączenie zasilania:

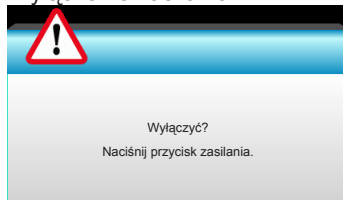

❖ Ostrzeżenie lampy:

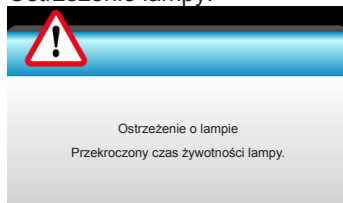

❖ Ostrzeżenie dotyczące temperatury:

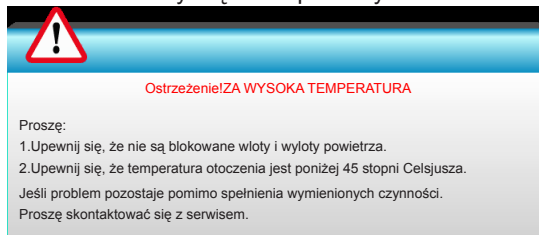

❖ Awaria wentylatora:

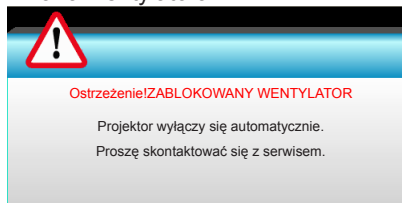

❖ Poza zakr. wyświetl:

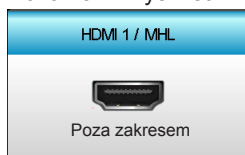

Wymiana lampy

Projektor automatycznie wykrywa stan żywotności lampy. Gdy żywotność lampy zbliża się do końca, wyświetlany jest komunikat ostrzegawczy.

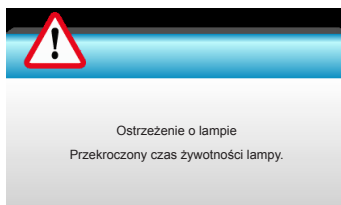

Po wyświetleniu tego komunikatu należy się skontaktować z lokalnym dostawcą lub z punktem serwisowym w celu jak najszybszej wymiany lampy. Przed wymianą lampy należy się upewnić, że projektor chłodził się, przez co najmniej 30 minut.



Ostrzeżenie: Przy montażu sufitowym należy zachować ostrożność podczas otwierania panela dostępu do lampy. Podczas wymiany żarówki przy montażu sufitowym, zaleca się zakładanie okularów ochronnych. „Należy zachować ostrożność, aby zapobiec wypadnięciu z projektora luźnych elementów”.



Ostrzeżenie: Wnęka lampy jest gorąca! Przed wymianą lampy, zaczekaj na jej ochłodzenie!



Ostrzeżenie: Aby zmniejszyć zagrożenie osobistych obrażeń, nie wolno upuścić modułu lampy lub dotykać do żarówki lampy. Żarówka może być uszkodzona i po upuszczeniu może spowodować obrażenia.



- ❖ Nie można usuwać śruby pokrywy i lampy.
- ❖ Nie można włączyć projektora, jeśli pokrywa lampy jest wymontowana z projektora.
- ❖ Nie należy dotykać powierzchni lampy. Tłuszcz z rąk może spowodować pęknięcie lampy. Użyj suchej szmatki do oczyszczenia modułu lampy, po jej przypadkowym dotknięciu.

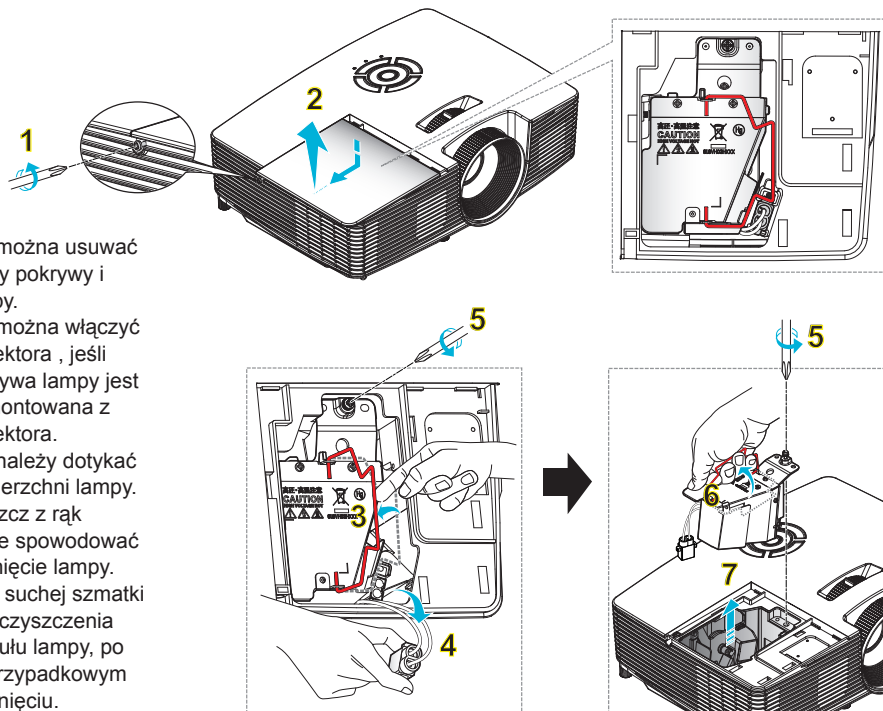

Procedura wymiany lampy:

1. Wyłącz zasilanie projektora naciskając przycisk „⏻” na pilocie lub „⏻” w bloku przycisków projektora.
2. Zaczekaj na ochłodzenie się projektora, przez co najmniej 30 minut.
3. Odłącz przewód zasilający.
4. Odkręć śrub na pokrywie. **1**
5. Naciśnij do góry i zdejmij pokrywę. **2**
6. Unieś uchwyt lampy. **3**
7. Naciśnij po obu stronach, a następnie unieś w górę i wyjmij przewód lampy. **4**
8. Odkręć śrub na module lampy. **5**
9. Unieś uchwyt lampy **6** oraz powoli i ostrożnie wyjmij lampę. **7**

W celu założenia modułu lampy, wykonaj wymienione czynności w kolejności odwrotnej.

10. Włącz projektor i wyzeruj licznik lampy.

Kasuj licznik lampy: (i) Naciśnij „Menu” → (ii) Wybierz „Opcje” → (iii) Wybierz „Ustawienia lampy” → (iv) Wybierz „Kasuj licznik lampy” → (v) Wybierz „Tak”.

Instalacja i czyszczenie filtra przeciwpylowego

Instalacja filtra przeciwpylowego



- ❖ Filtry przeciwpylowe są wymagane/ dostarczane jedynie w wybranych regionach, gdzie występuje nadmierne zapylenie.

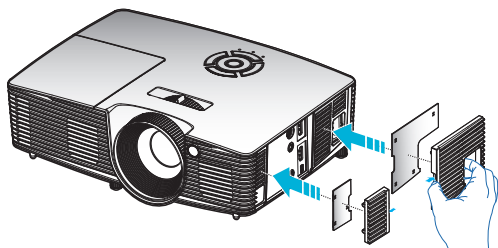

Czyszczenie filtra przeciwpylowego

Zalecamy czyszczenie filtra przeciwpylowego co trzy miesiące; filtr należy czyścić częściej, jeśli projektor jest używany w miejscu o dużym zapyleniu.

Procedura:

1. Wyłącz zasilanie projektora naciskając przycisk „⏻” na pilocie lub „⏻” w bloku przycisków projektora.
2. Odłącz przewód zasilający.
3. Filtr przeciwpylowy należy wyjmować powoli i ostrożnie.
4. Oczyść lub wymień filtr przeciwpylowy.
5. W celu instalacji filtra przeciwpylowego, należy wykonać poprzednie czynności w kolejności odwrotnej.

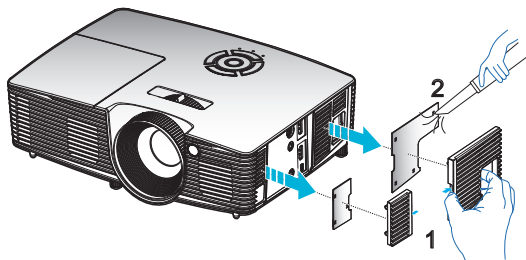

Tryby zgodności

Zgodność z HDMI/DVI-D

Cyfrowy		
B0/Ustanowione taktowanie	B0/Standardowe taktowanie	B0/Szczegółowe taktowanie:
720 x 400 @ 70Hz	1280 x 720 @ 60Hz	Natywne taktowanie:
640 x 480 @ 60Hz	1280 x 800 @ 60Hz	XGA: 1024 x 768 @ 60Hz
640 x 480 @ 67Hz	1280 x 1024 @ 60Hz	WXGA: 1280 x 800 @ 60Hz
640 x 480 @ 72Hz	1400 x 1050 @ 60Hz	1080P: 1920 x 1080 @ 60Hz
640 x 480 @ 75Hz	1600 x 1200 @ 60Hz	
800 x 600 @ 56Hz	1440 x 900 @ 60Hz	
800 x 600 @ 60Hz	1280 x 720 @ 120Hz	
800 x 600 @ 72Hz	1024 x 768 @ 120Hz	
800 x 600 @ 75Hz		
832 x 624 @ 75Hz		
1024 x 768 @ 60Hz		
1024 x 768 @ 70Hz		
1024 x 768 @ 75Hz		
1280 x 1024 @ 75Hz		
1152 x 870 @ 75Hz		
B1/Tryb wideo	B1/Szczegółowe taktowanie:	
640 x 480p @ 60Hz	720 x 480p @ 60Hz	
720 x 480p @ 60Hz	1280 x 720p @ 60Hz	
1280 x 720p @ 60Hz	1366 x 768 @ 60Hz	
1920 x 1080i @ 60Hz	1920 x 1080i @ 50Hz	
720(1440) x 480i @ 60Hz	1920 x 1080p @ 60Hz	
1920 x 1080p @ 60Hz		
720 x 576p @ 50Hz		
1280 x 720p @ 50Hz		
1920 x 1080i @ 50Hz		
720(1440) x 576i @ 50Hz		
1920 x 1080p @ 50Hz		
1920 x 1080p @ 24Hz		
1920 x 1080p @ 30Hz		

Zgodność z wejściem wideo 3D

Rozdzielczość wejścia	Taktowanie wejścia		
Wejście HDMI 1.4a 3D	1280 x 720p @ 50Hz	Top-and-Bottom	
	1280 x 720p @ 60Hz	Top-and-Bottom	
	1280 x 720p @ 50Hz	Pakowanie ramek	
	1280 x 720p @ 60Hz	Pakowanie ramek	
	1920 x 1080i @ 50 Hz	Side-by-Side (Połowiczne)	
	1920 x 1080i @ 60 Hz	Side-by-Side (Połowiczne)	
	1920 x 1080p @ 24 Hz	Top-and-Bottom	
	1920 x 1080p @ 24 Hz	Pakowanie ramek	
Treści HDMI 1.3 3D	1920 x 1080i @ 50Hz	Side-by-Side (Połowiczne)	Przy Format 3D „Tryb SBS”
	1920 x 1080i @ 60Hz		
	1280 x 720p @ 50Hz		
	1280 x 720p @ 60Hz		
	1920 x 1080i @ 50Hz	Top-and-Bottom	Przy Format 3D „Góra i Dół”
	1920 x 1080i @ 60Hz		
	1280 x 720p @ 50Hz		
	1280 x 720p @ 60Hz		
480i	HQFS	Przy Format 3D „Sekwencyjne klatkowanie”	

Instalacja przy montażu sufitowym

1. Aby zapobiec uszkodzeniu projektora należy używać zestawu do montażu sufitowego Optoma.
2. W celu zastosowania zestawu do montażu sufitowego innych firm należy upewnić się, że śruby do połączenia zestawu z projektorem, spełniają następujące specyfikacje:

- ▶ Typ śruby: M4*3
- ▶ Minimalna długość śruby: 10mm



❖ Należy pamiętać, że uszkodzenie spowodowane nieprawidłową instalacją spowoduje unieważnienie gwarancji.



 Ostrzeżenie:

1. Po zakupieniu zestawu do montażu sufitowego z innej firmy należy sprawdzić, czy używany jest prawidłowy rozmiar śruby. Rozmiary śrub zależą od grubości płyty montażowej.
2. Należy zachować co najmniej 10 cm odstępu pomiędzy sufitem i dolną częścią projektora.
3. Należy unikać instalowania projektora w pobliżu źródła ciepła.

Obiektyw

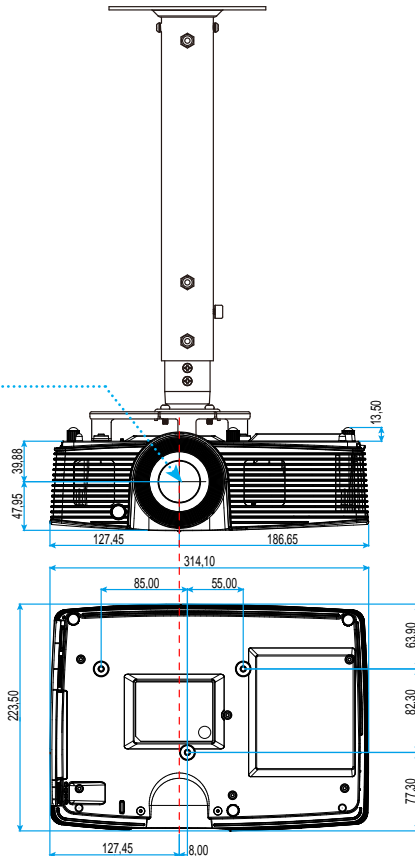



Jednostka: mm

Ogólnoswiatowe biura Optoma

W celu uzyskania naprawy lub pomocy technicznej należy skontaktować się z biurem lokalnym.



USA

3178 Laurelview Ct.
Fremont, CA 94538, USA
www.optomausa.com

 888-289-6786
 510-897-8601
 services@optoma.com



Kanada

3178 Laurelview Ct.
Fremont, CA 94538, USA
www.optomausa.com

 888-289-6786
 510-897-8601
 services@optoma.com

Ameryka Łacińska

3178 Laurelview Ct.
Fremont, CA 94538, USA
www.optomausa.com

 888-289-6786
 510-897-8601
 services@optoma.com



Europa

42 Caxton Way, The Watford Business Park
Watford, Hertfordshire,
WD18 8QZ, Wielka Brytania
www.optoma.eu
Tel. serwisu: +44 (0)1923 691865

 +44 (0) 1923 691 800
 +44 (0) 1923 691 888
 service@tsc-europe.com



Benelux BV

Randstad 22-123
1316 BW Almere
Holandia
www.optoma.nl

 +31 (0) 36 820 0253
 +31 (0) 36 548 9052



Francja

Bâtiment E
81-83 avenue Edouard Vaillant
92100 Boulogne Billancourt, France
savoptoma@optoma.fr

 +33 1 41 46 12 20
 +33 1 41 46 94 35
 savoptoma@optoma.fr

Hiszpania

C/ José Hierro, 36 Of. 1C
28522 Rivas VaciaMadrid,
Spain

 +34 91 499 06 06
 +34 91 670 08 32

Niemcy

Wiesenstrasse 21 W
D40549 Düsseldorf,
Germany

+49 (0) 211 506 6670
+49 (0) 211 506 66799
info@optoma.de

Skandynawia

Lerpeveien 25
3040 Drammen
Norway

+47 32 98 89 90
+47 32 98 89 99
info@optoma.no

PO.BOX 9515
3038 Drammen
Norway

Korea

WOOMI TECH.CO.,LTD.
4F,Minu Bldg.33-14, Kangnam-Ku,
Seul,135-815, KOREA

+82+2+34430004
+82+2+34430005

Japonia

東京都足立区綾瀬3-25-18
株式会社オーエス
コンタクトセンター:0120-380-495

info@os-worldwide.com
www.os-worldwide.com

Tajwan

12F., No.213, Sec. 3, Beixin Rd.,
Xindian Dist., New Taipei City 231,
Taiwan, R.O.C.
www.optoma.com.tw

+886-2-8911-8600
+886-2-8911-6550
services@optoma.com.tw
asia.optoma.com

Hong Kong

Unit A, 27/F Dragon Centre,
79 Wing Hong Street,
Cheung Sha Wan,
Kowloon, Hong Kong

+852-2396-8968
+852-2370-1222
www.optoma.com.hk

Chiny

5F, No. 1205, Kaixuan Rd.,
Changning District
Shanghai, 200052, China

+86-21-62947376
+86-21-62947375
www.optoma.com.cn

Przepisy i uwagi dotyczące bezpieczeństwa

Ten dodatek zawiera ogólne uwagi dotyczące projektora.

Uwaga dotycząca FCC

To urządzenie zostało poddane testom, które wykazały, że spełnia ograniczenia dla urządzeń cyfrowych klasy B, zgodnie z częścią 15 przepisów FCC. Ograniczenia te określono w celu zapewnienia stosownego zabezpieczenia przed szkodliwymi zakłóceniami w instalacjach domowych. To urządzenie generuje, wykorzystuje i może wypromieniowywać energię o częstotliwości radiowej oraz, jeśli nie zostanie zainstalowane i nie będzie używane zgodnie z instrukcjami, może powodować szkodliwe zakłócenia komunikacji radiowej.

Nie ma jednak żadnych gwarancji, że zakłócenia nie wystąpią w danej instalacji. Jeżeli urządzenie to powoduje uciążliwe zakłócenia odbioru radia i telewizji, co można sprawdzić poprzez włączenie i wyłączenie sprzętu, użytkownik może podjąć próbę usunięcia zakłóceń poprzez jeden lub więcej następujących środków:

- ❖ Zmiana kierunku lub położenia anteny odbiorczej.
- ❖ Zwiększenie odstępów pomiędzy urządzeniem i odbiornikiem.
- ❖ Podłączenie urządzenia do gniazda zasilanego z innego obwodu niż odbiornik.
- ❖ Kontakt z dostawcą lub doświadczonym technikiem RTV w celu uzyskania pomocy.

Uwaga: Kable ekranowane

W celu utrzymania zgodności z przepisami FCC, wszystkie połączenia z innymi urządzeniami komputerowymi muszą być wykonane z wykorzystaniem kabli ekranowanych.

Przestroga

Zmiany lub modyfikacje wykonane bez wyraźnej zgody producenta, mogą spowodować pozbawienie użytkownika prawa do używania tego komputera przez Federal Communications Commission (Federalna Komisja ds. Komunikacji).

Warunki działania

Urządzenie to jest zgodne z częścią 15 zasad FCC. Jego działanie podlega następującym dwóm warunkom:

1. To urządzenie nie może powodować szkodliwych zakłóceń oraz
2. To urządzenie musi akceptować wszystkie odbierane zakłócenia, włącznie z zakłóceniami, które mogą powodować nieoczekiwane działanie.

Uwaga: Użytkownicy z Kanady

To urządzenie cyfrowe klasy B jest zgodne ze kanadyjskim standardem ICES-003.

Remarque l'intention des utilisateurs canadiens

Cet appareil numérique de la classe B est conforme à la norme NMB-003 du Canada.

Deklaracja zgodności dla krajów UE

- Dyrektywa EMC 2004/108/EEC (włącznie z poprawkami)
- Dyrektywa niskonapięciowa 2006/95/EC
- Dyrektywa R & TTE 1999/5/EC (jeśli produkt ma funkcję RF)



Instrukcje dotyczące usuwania

Tego urządzenia elektronicznego po zużyciu nie należy wyrzucać do śmieci. Aby zminimalizować zanieczyszczenie i zapewnić możliwie największe zabezpieczenie środowiska naturalnego, urządzenie to należy poddać recyklingowi.